

**ZALEŻY
JAK SIĘ PATRZY**



**KRZYSZTOF
ZANUSSI**

Miejsce:
Narodowe Centrum Kultury Filmowej
Targowa 1/3 Łódź

Wernisaż wystawy:
21.11.2024 r.

Projekt przygotowany przez:

BitterSweet.
www.bitter-sweet.pl

ART Tomasz Kozłowski, 91-036 Łódź, ul. Klonowa 5/7 m.19
e-mail: studio@bitter-sweet.pl | Tel. 693 598 928
NIP 7712528149 | REG. 526089524

Referencja



Tytuł wystawy

- litery wycięte ze styroduru o grubości 3 cm malowane na biało (RAL 9016)
- Nazwisko „ZANUSSI” - grubość 6 cm
- przyklejane do ściany za pomocą taśmy montażowej

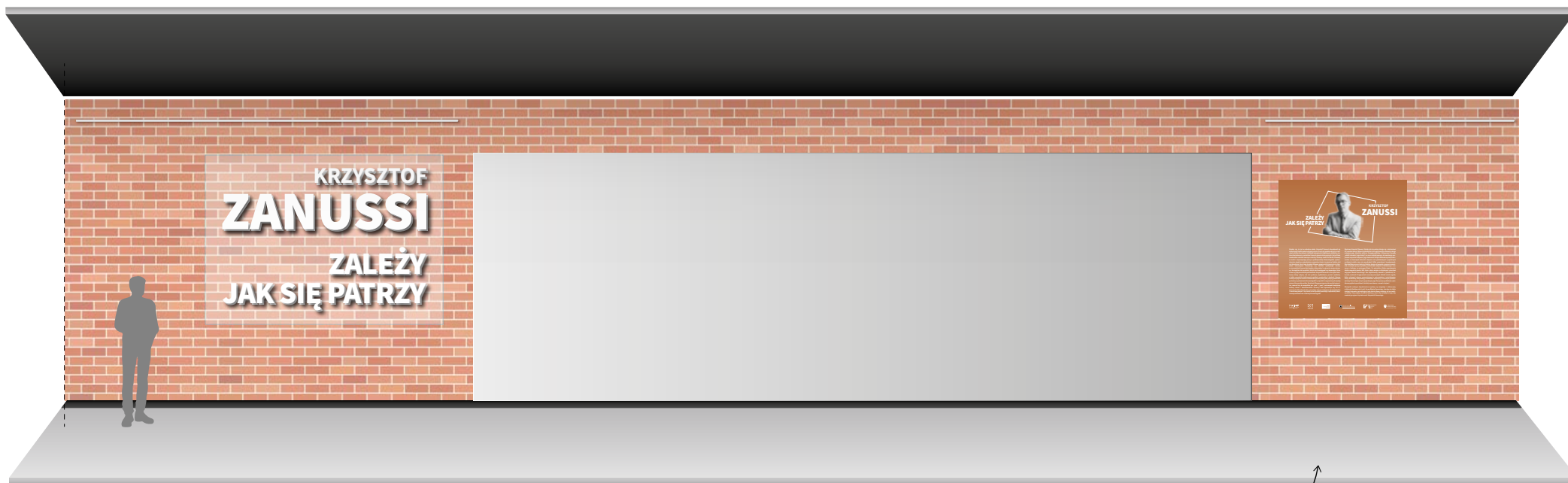

Referencja



Plansza z tekstem kuratorskim

- wydruk na hipsie o grubości 3 mm
- odcień płyty zaproponowany przez NCKF
- podwieszane na sytemie dostępnym w NCKF

Widok korytarza z wnęką



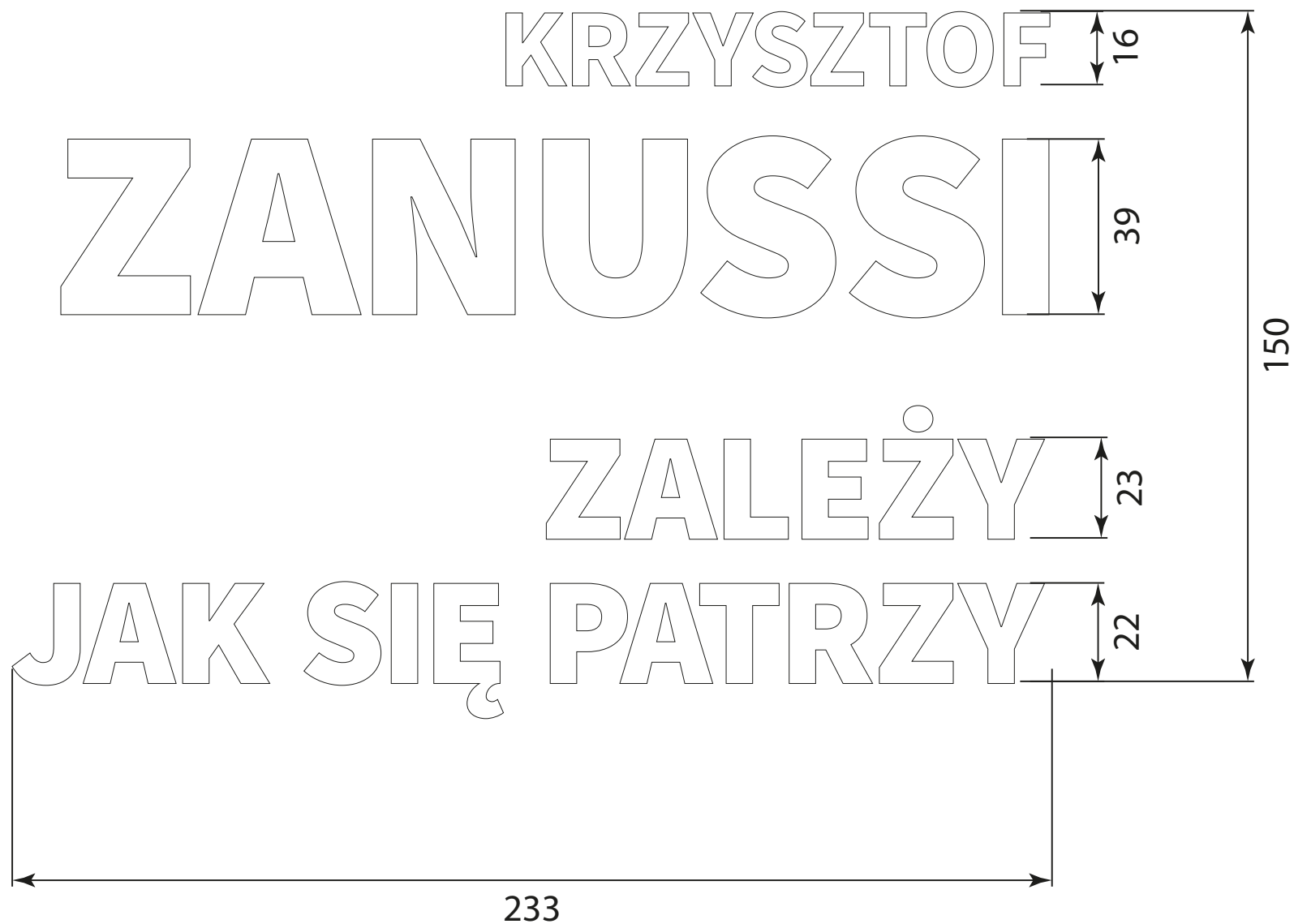

Typografia 3D - litery ze styroduru przyklejone do plexi 5 mm

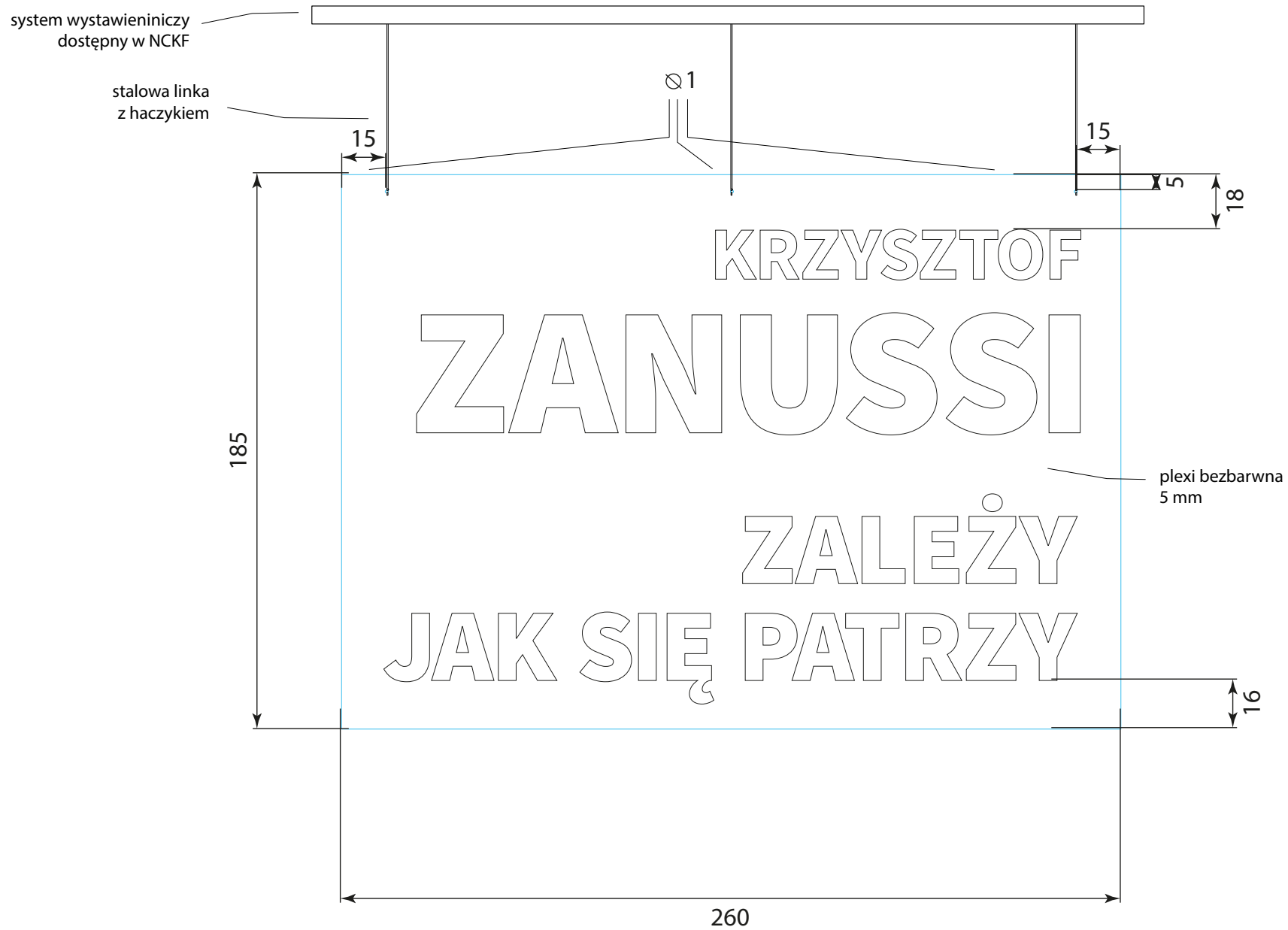



KRZYSZTOF ZANUSSI

ZALEŻY JAK SIĘ PATRZY

Wydaje się, że już w młodym wieku Krzysztof Zanussi zdecydował się wykorzystać każdą minutę swojego życia. Uczył się języków obcych, studiował na kilku kierunkach, szlifował umiejętności dyplomaty, działał w studenckim kabarecie, zasiadał w licznych gremiach decyzyjnych i już w filmie amatorskim odniósł znaczące sukcesy. Kończąc studia w Szkole Filmowej w Łodzi i rozpoczynając pracę w profesjonalnej kinematografii, systematycznie sięgał po najważniejsze nagrody w kraju i za granicą. Szybko stał się klasykiem i choć jego dorobek filmowy zazwyczaj kojarzony jest z *Barwami ochronnymi*, *Iluminacją* czy *Rokiem spokojnego słońca*, w rzeczywistości pozostaje bogaty, różnorodny i w gruncie rzeczy nieznanym. Szczególnie żał arcydzieł, takich jak *Paradygmat* czy *Imperatyw*, które znane są jedynie niewielkiemu gronu kinofilów. Krzysztof Zanussi to nie tylko światowej sławy reżyser, ale też profesor, wykładowca, postać medialna, a także uczestnik niezliczonych spotkań, seminariów i dyskusji. Zawsze szedł pod prąd: w okresie transformacji ustrojowej jako jedyny podkreślał potrzebę urynkowienia kinematografii i przywołał z zagranicznych wojaży wzorce kina producentów. Na planie filmowym zawsze ubrany był w garnitur, zwracał się do wszystkich per „pan” i „pani”, zachowywał najwyższą kulturę słowa i dżentelmeńskie maniery. Dziś dystansuje się od lewicowych i liberalnych idei, pozostając wierny tradycjom chrześcijańskim i konserwatywnym – być może w ten sposób pozostając najbardziej zbuntowanym filmowcem rodzimej kinematografii.

Wystawa *Krzysztof Zanussi. Zależy jak się patrzy* zbiega się z obchodami 85. urodzin twórcy. Mimo tej zbieżności nie aspirujemy do ukazania całego artystycznego dorobku mistrza. Zrezygnowaliśmy z klasycznej formuły „wielki człowiek i jego dzieło” na rzecz subiektywnego, ale uważnego spojrzenia na postać reżysera i jego twórczość. Dzięki wielomiesięcznej kwerendzie w domowych zbiorach reżysera oraz państwowych i prywatnych archiwach udało nam się wyodrębnić kilka przestrzeni tematycznych. Wyróżniliśmy proces twórczy, śledząc drogę od pomysłu, poprzez scenariusz, scenopis, pracę na planie, perturbacje związane z kolaudacją i cenzurą, a kończąc na gotowym filmie. Te materialne ślady powstawania dzieła uzupełnią kasety VHS, Beta i płyty wizyjne z oficjalnymi i pirackimi edycjami filmów Zanussiego. Nie zapominamy również o plakatach, fotosach, werkach i fragmentach recenzji prasowych. Wśród setek nagród, które otrzymał reżyser, prezentujemy te najcenniejsze i najciekawsze. Sferę zawodową uzupełniają stanowiska ekspozycji, na których przedstawiamy Zanussiego w życiu prywatnym, jego fascynacje podróżami, rytuałem wysyłania pocztówek, kolekcjonerstwem, a nawet strojami.

Niezwykle ważnym dopełnieniem wystawy są mappingi i wideoeseje, w których śledzimy styl, treść, formę filmów Zanussiego, starając się także dotknąć tajemnicy przenikającej jego dzieła. Mamy nadzieję, że ten multimedialny i immersyjny charakter wystawy stanie się zachętą do tego, aby uważniej przyjrzeć się twórczości Krzysztofa Zanussiego.

NKKiF
NARODOWE CENTRUM
KULTURY FILMOWEJ

ECF
ŁÓDŹ

ŁÓDŹ
MIĘDZYNARODOWY
FESTIWAL
FILMOWY

Ministerstwo Kultury
i Dziedzictwa Narodowego

Stowarzyszenie
Filmowców
Polskich

ARCHIWUM
PAŃSTWOWE
ARCHIWUM FILMOWE W ŁODZI

Instrukcja wieszania plansz za pomocą linek na systemie dostępnym w NCKF

widok boczny



widok tylny

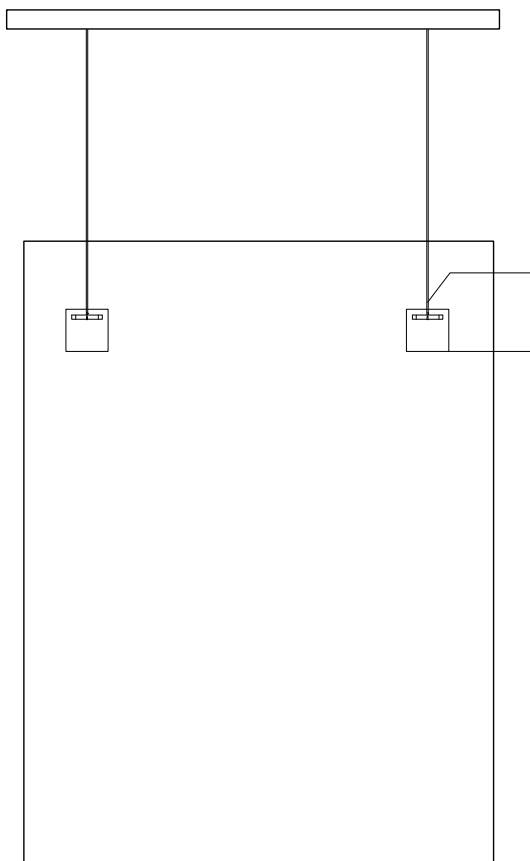

system wystawieniczny dostępny w NCKF

stalowa linka z haczykiem
(haczyki schowane pod planszami

zawieszka samoprzylepna z uchem
4,5x4,5 cm

Referencja



Układ stojaków we wnęce

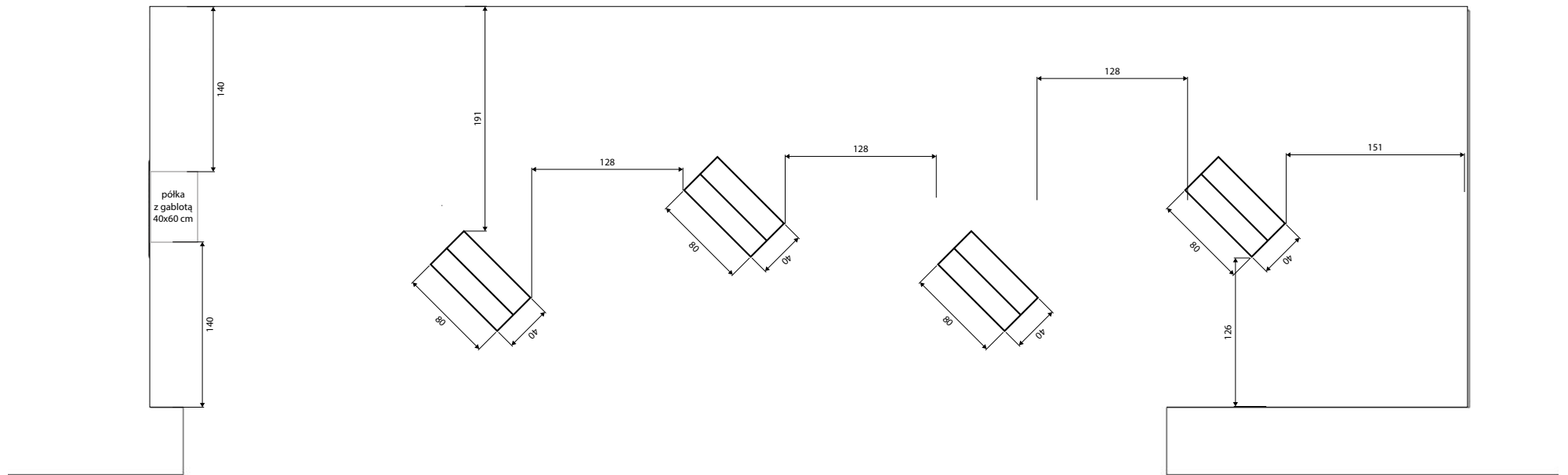

Korytarza z wnęką - wizualizacja

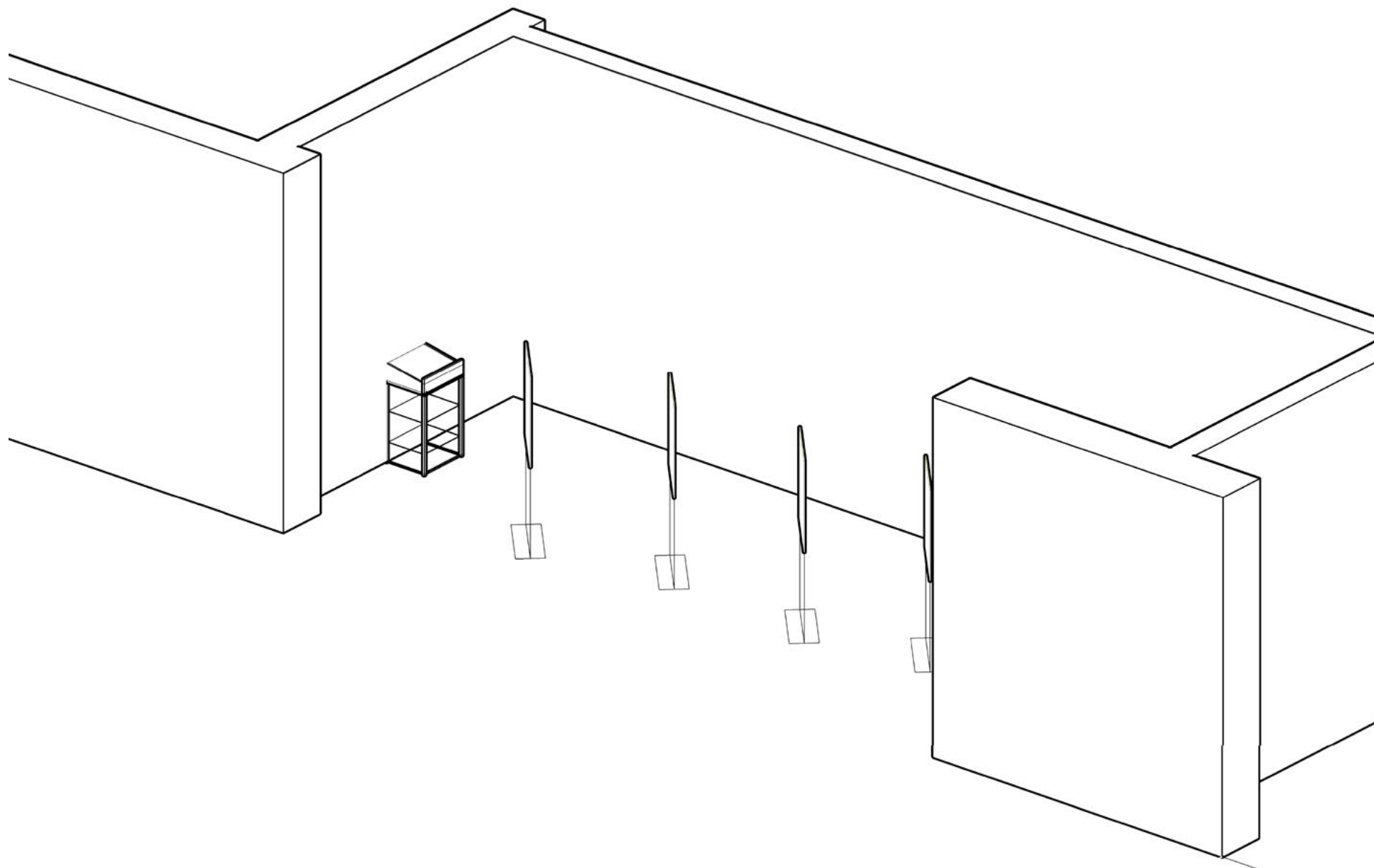

Werki pokadrowane, 3 formaty

16x 90x80

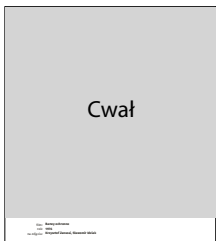
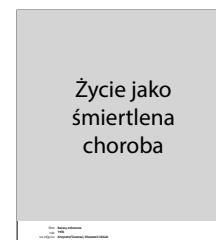
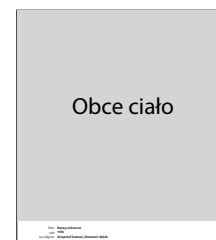
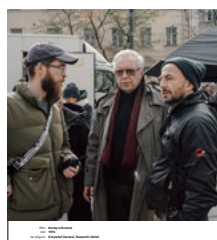
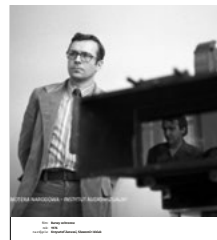

Liczba doskonała

Obce ciało

Życie jako śmiertelna choroba

Cwał

Persona non grata

Eter

Werki pokadrowane, 3 formaty

18x 70x80



2x 130x80



Werki na ścianach

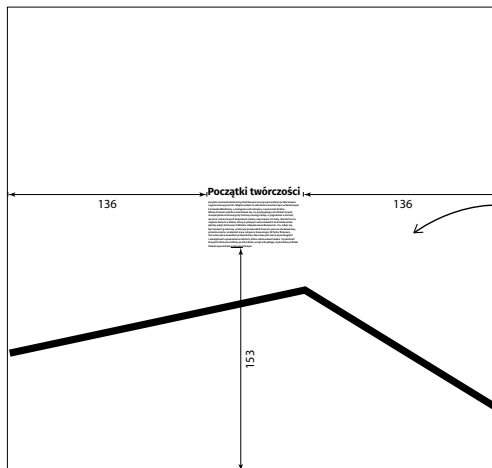

Treści kuratorskie i tytuły

- czarna, matowa folia samoprzylepna
- klejone bezpośrednio na ścianę
- na folii transportowej

Zdjęcia wraz opisami

- wydruk na hipsie białym 3 mm
- wieszane na systemie NCKF

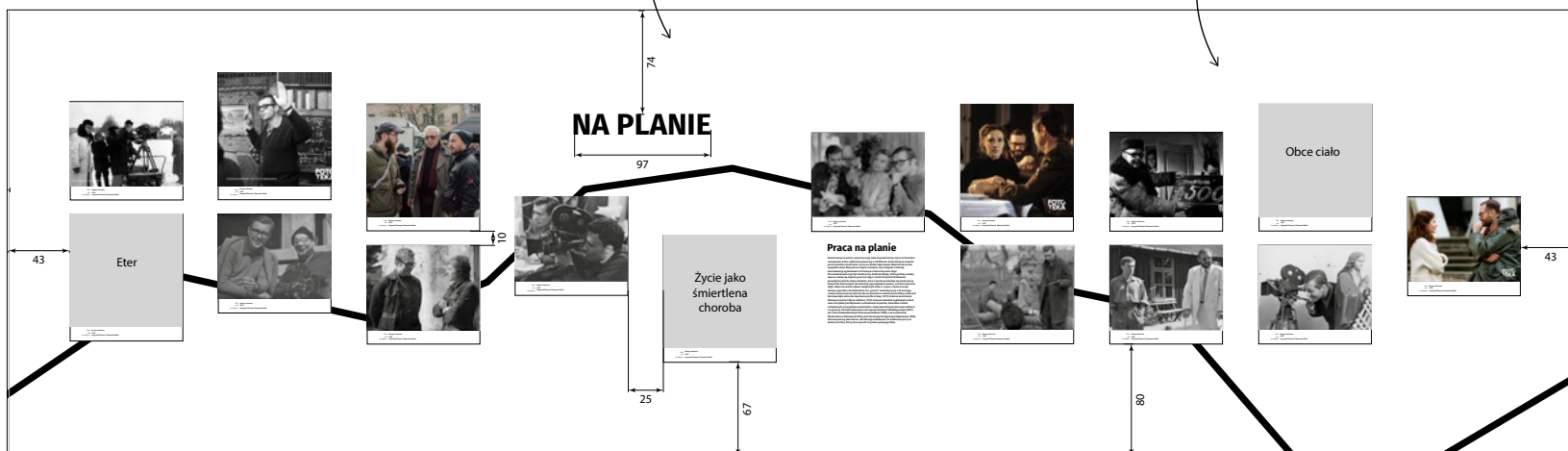

Czarne pasy szer 5 cm

- czarna, matowa folia samoprzylepna
- klejone bezpośrednio na ścianę

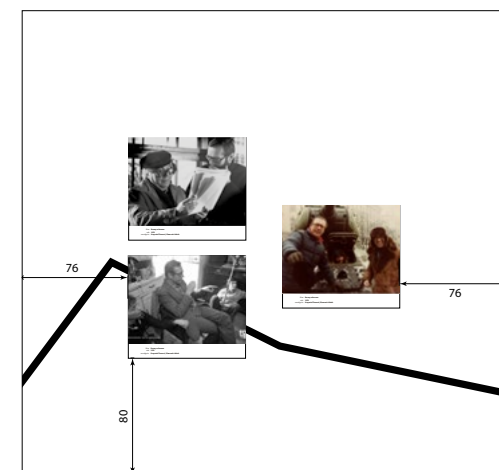

Elementy naklejane z folii samoprzylepnej na ścianach

Referencja

- czarna, matowa folia samoprzylepna



Referencja

- naklejanie elementów z folii na ścianach za pomocą folii montażowej



Werki umieszczone na stojakach

stojaki dwustronne

przód

tył

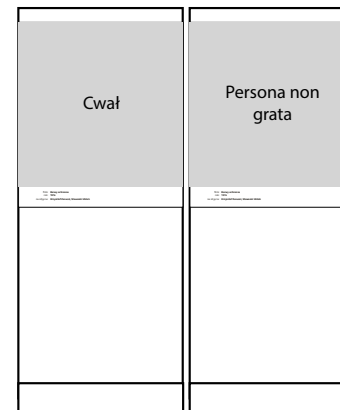
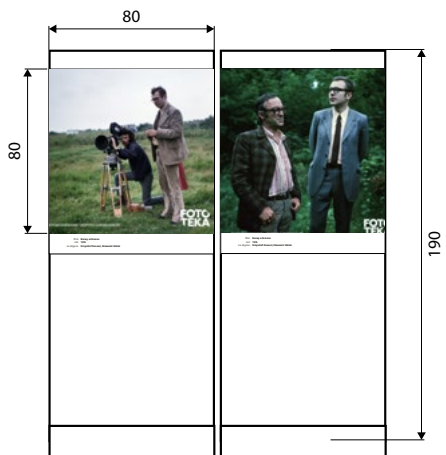

Instrukcja mocowania plansz na stajakach z profili stalowych

widok boczny

widok tylny

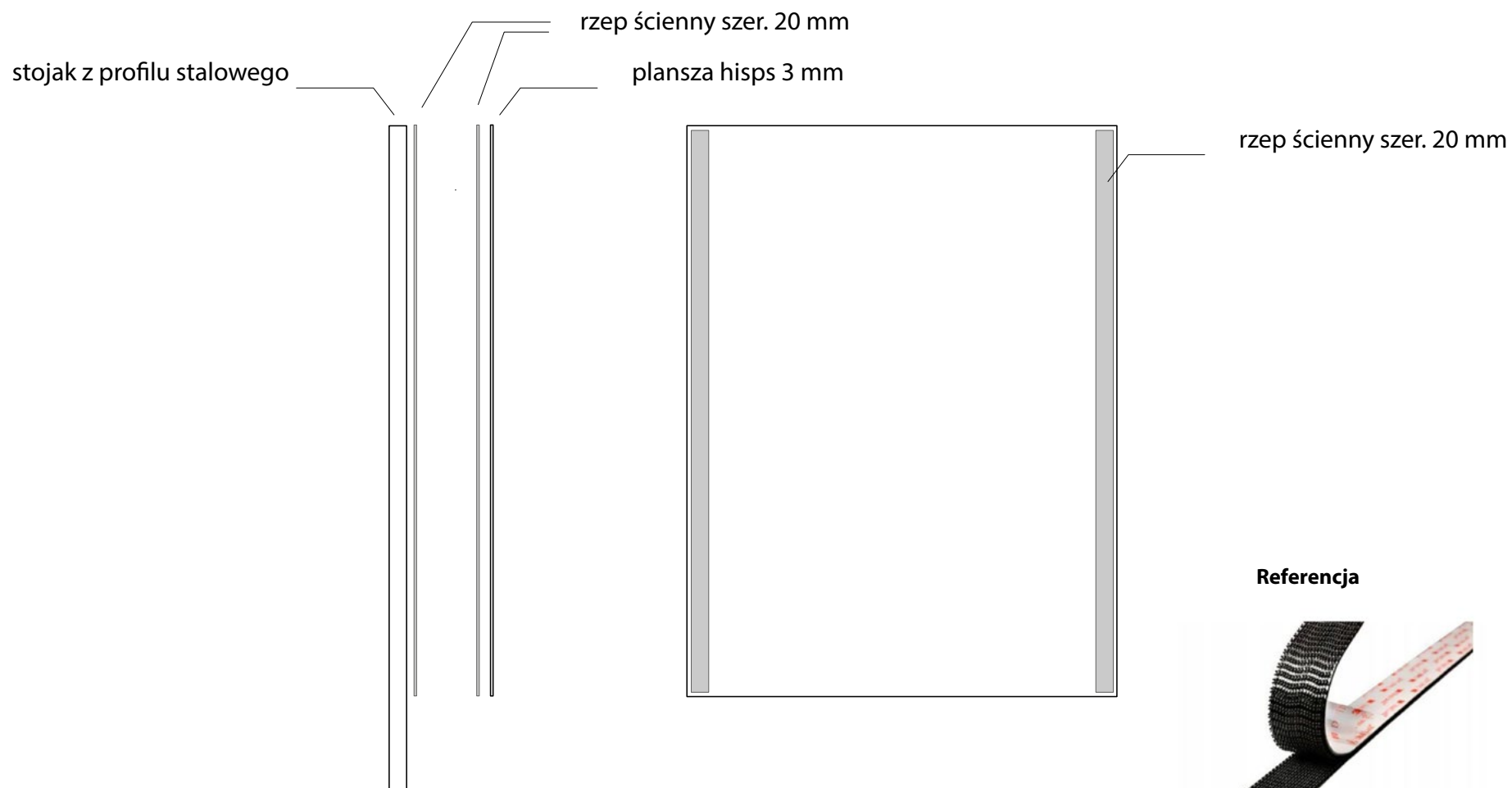

Referencja



Rzep ścienny B5C

Początki twórczości

Już jako szesnastolatek Krzysztof Zanussi zaczął oprowadzać po Warszawie zagraniczne wycieczki. Najpierw była to młodzież uczestnicząca w Światowym Festiwalu Młodzieży, a następnie cudzoziemcy z wycieczek Orbisu.

Młody Zanussi szybko zorientował się, że przybywający do Polski turyści niespecjalnie interesują się historią naszego kraju, a pogadanki o ulicach, murach i zniszczonych budynkach stolicy zwyczajnie ich nużą. Słuchali za to chętnie historii o ślubie, który w jednym z warszawskich kościołów miała jakoby wziąć Katarzyna II Wielka z Napoleonem Bonaparte. I to, zdaje się, był moment graniczny, w którym przewodnik Zanussi, jeszcze nieświadomy przeistoczenia, zamieniał się w reżysera Zanussiego. W fachu filmowca, tak samo jak w zawodzie przewodnika, kluczowa jest narracyjna biegłość i umiejętność opowiedzenia historii, która zdoła uwieść widza. Tę zdolność Krzysztof Zanussi szlifuje po dziś dzień, wciąż odnajdując się bardziej w filmie fabularnym niż kinie dokumentalnym.

Praca na planie

Niemal wszyscy wielcy reżyserzy mają swój niepowtarzalny styl oraz formalne rozwiązania, które cyklicznie powracają w ich filmach. Autorski bywa również proces pisania scenariusza i pracy na planie zdjęciowym. Wojciech Jerzy Has wymyślał swoje filmy już na etapie scenopisu, by następnie z żelazną konsekwencją egzekwować ich formę w trakcie kręcenia zdjęć.

Przeciwieństwem tego był model pracy Andrzeja Wajdy, którego filmy w dużej mierze rodziły się dopiero podczas zdjęć. Z kolei Krzysztof Kieślowski przywiązany był do etapu montażu. Jak na tym tle prezentuje się model pracy Krzysztofa Zanussiego? Jak twierdzą jego współpracownicy, w trakcie kręcenia zdjęć ekipie nie wolno używać wulgarnych słów, a reżyser często pracuje ubrany w garnitur. Paradoksalnie ten „gorset” zasad łączy się u Zanussiego z dużą elastycznością twórczą. Ma on przecież na swoim koncie filmy, w których kluczowa była aktorska improwizacja (*Za ścianą*, 1971) i żelazna konstrukcja filmowych postaci (*Życie rodzinne*, 1972). Zanussi obsadzał w głównych rolach naturšczyków (Jan Mysłowicz w *Strukturze kryształu*, Stanisław Latało w *Iluminacji*), ale współpracował także z najznamienitszymi aktorami w Polsce i za granicą. Potrafił zapanować nad superprodukcją *Z dalekiego kraju* (1981), jak i nad niskobudżetowym *Stanem posiadania* (1989), nad kryminałem *Morderstwo w Catamount* (1974), jak i kinem psychologicznym (*Imperatyw*, 1982). Zanussi jawi się jako twórca, dla którego ważniejsza niż celebrowanie pracy na planie jest idea, którą chce wyrazić za pomocą swojego filmu.

Układ stojaków i manekina na podęcie w foyer naprzeciwko wnęki

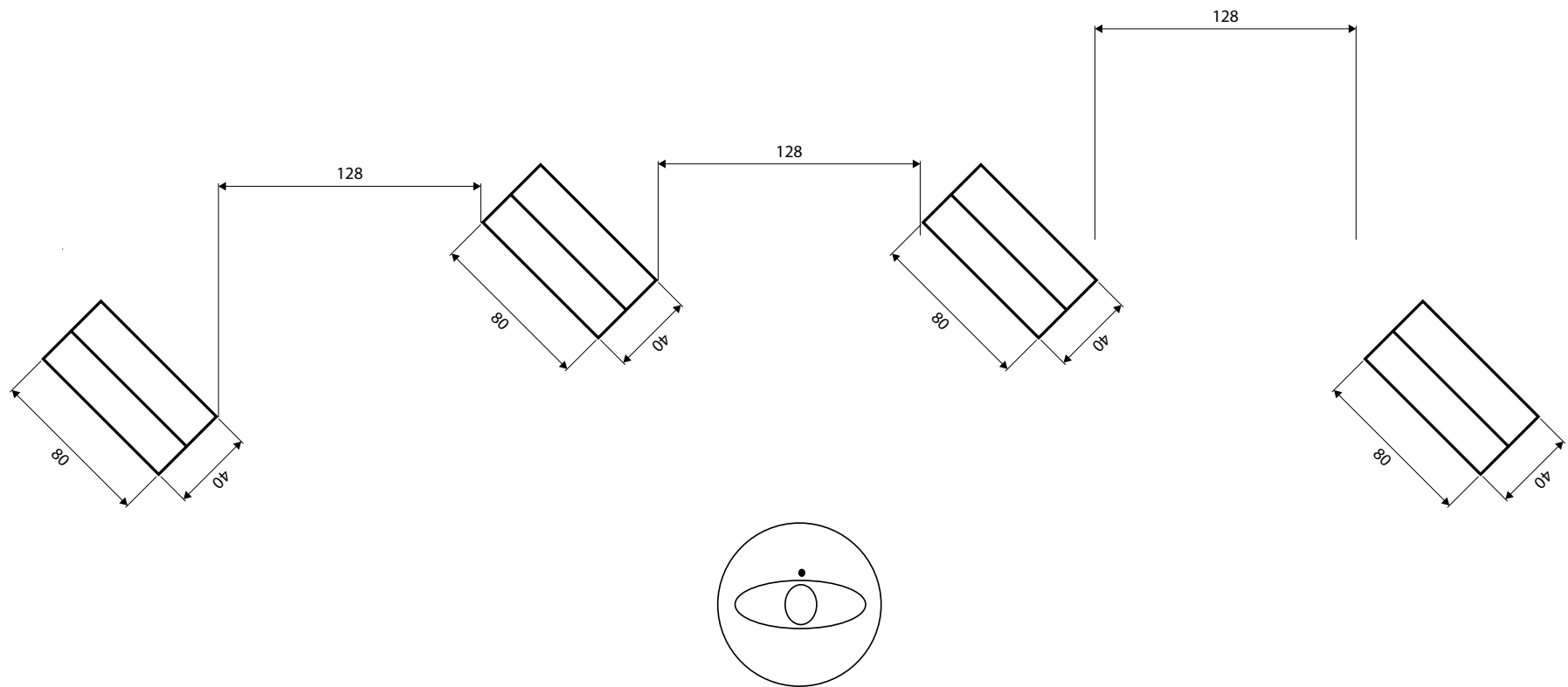

ekspozycja kożucha i garnituru na ekspozytorach **dostępnych w NCKF**

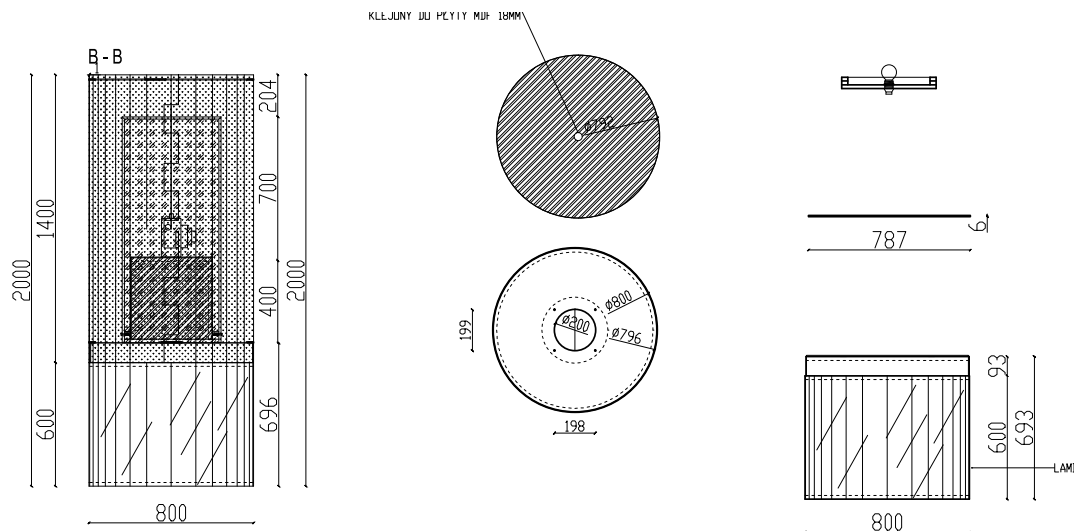

Manekin dostępny w NCKF

- przytwierdzony do podestu - pręt gwintowany M10 mm ze stali nierdzewnej, dł. 150 mm za pomocą kotwy regulowanej
- manekin przytwierdzony za pomocą - opaska zaciskowa ślimakowa

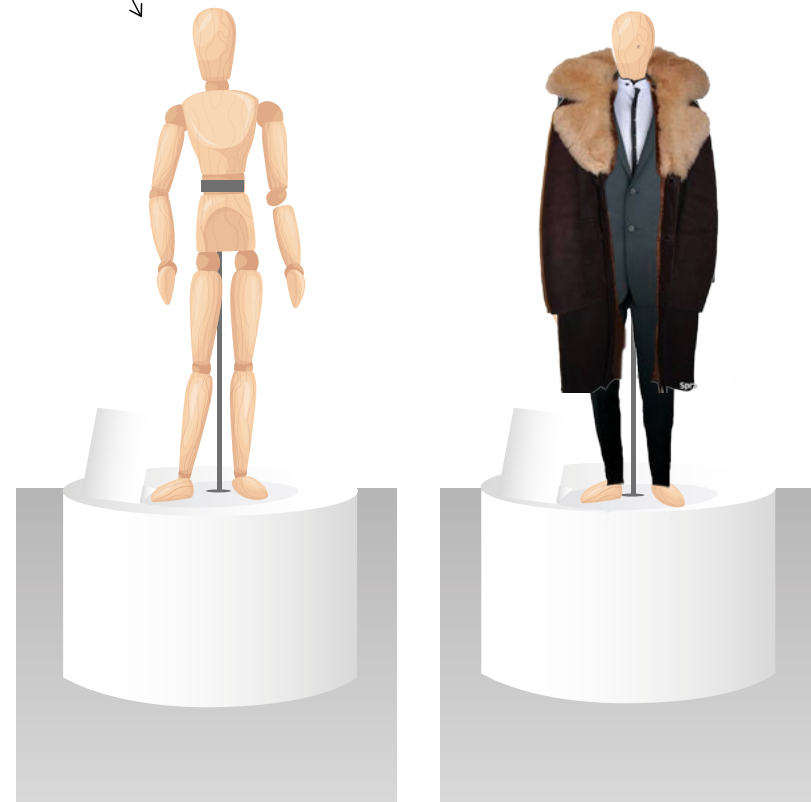

Podest dostępny w NCKF

- demontaż elementów do samego podestu
- malowanie - farba akrylowa matowa RAL 9016

Referencje



Plakaty

- wydruk na hipsie o grubości 3 mm
- biały hips
- podwieszane na systemie dostępnym w NCKF
- dwa formaty - duże 140x100 cm i małe 70x50 cm

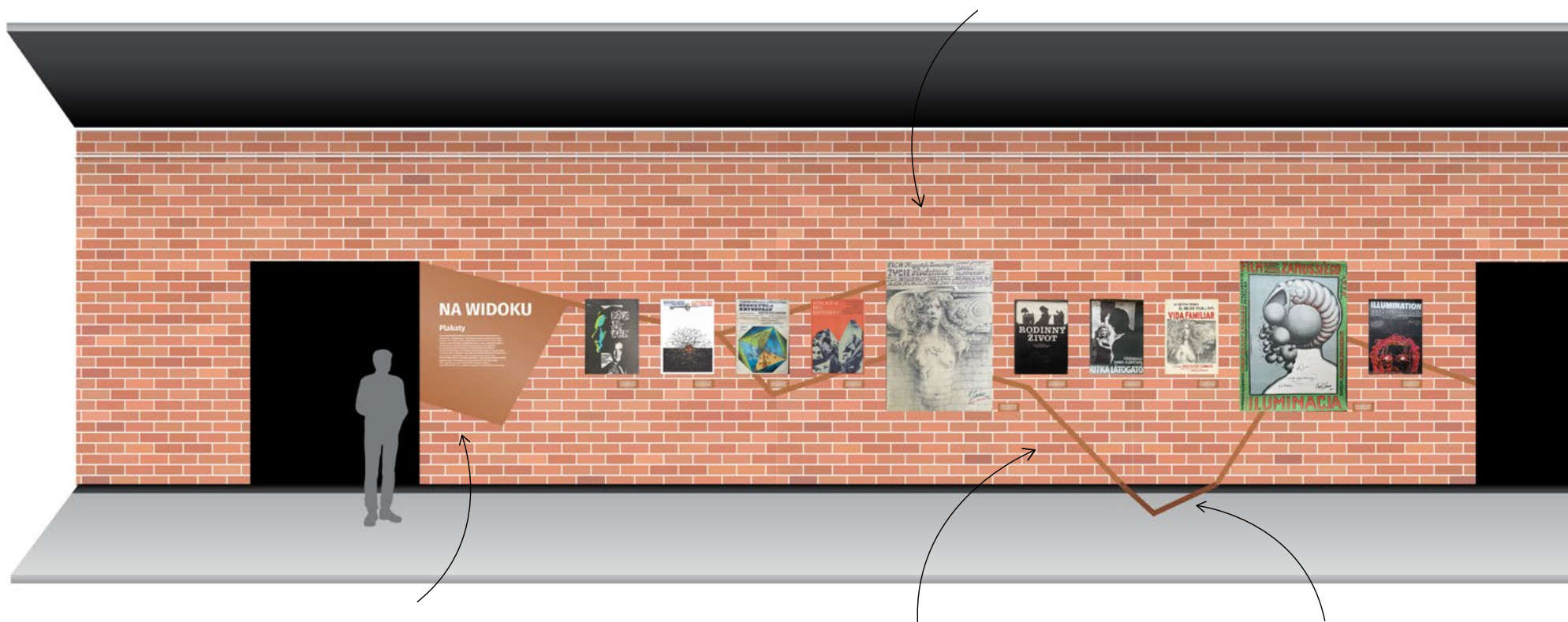

Plansza z tekstem kuratorskim

- wydruk na hipsie o grubości 3 mm
- odcień płyty zaproponowany przez NCKF
- przyklejone do ściany za pomocą dwustronnej taśmy montażowej

Brązowe pasy ściana

- szer. 5 cm
- odcień płyty hips zaproponowany przez NCKF
- przyklejone do ściany za pomocą dwustronnej taśmy montażowej

Brązowe pasy podłoga

- szer. 5 cm
- odcień folii zaproponowany przez NCKF
- przyklejone bezpośrednio do podłogi

Wizualizacja korytarza z plakatami - część 2





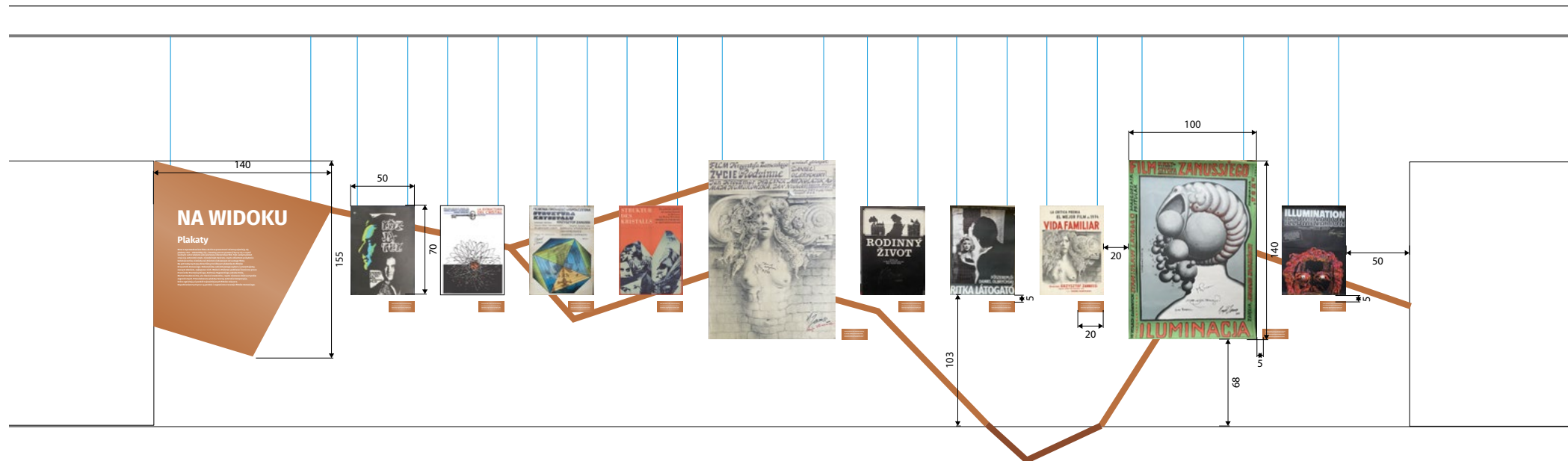

Korytarza z plakatami - część 2

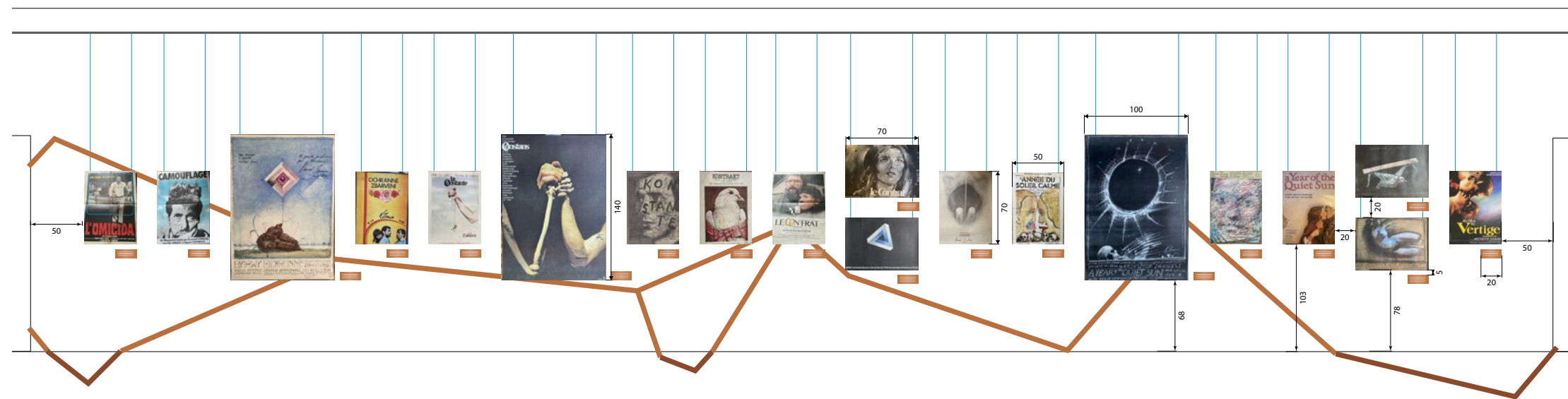

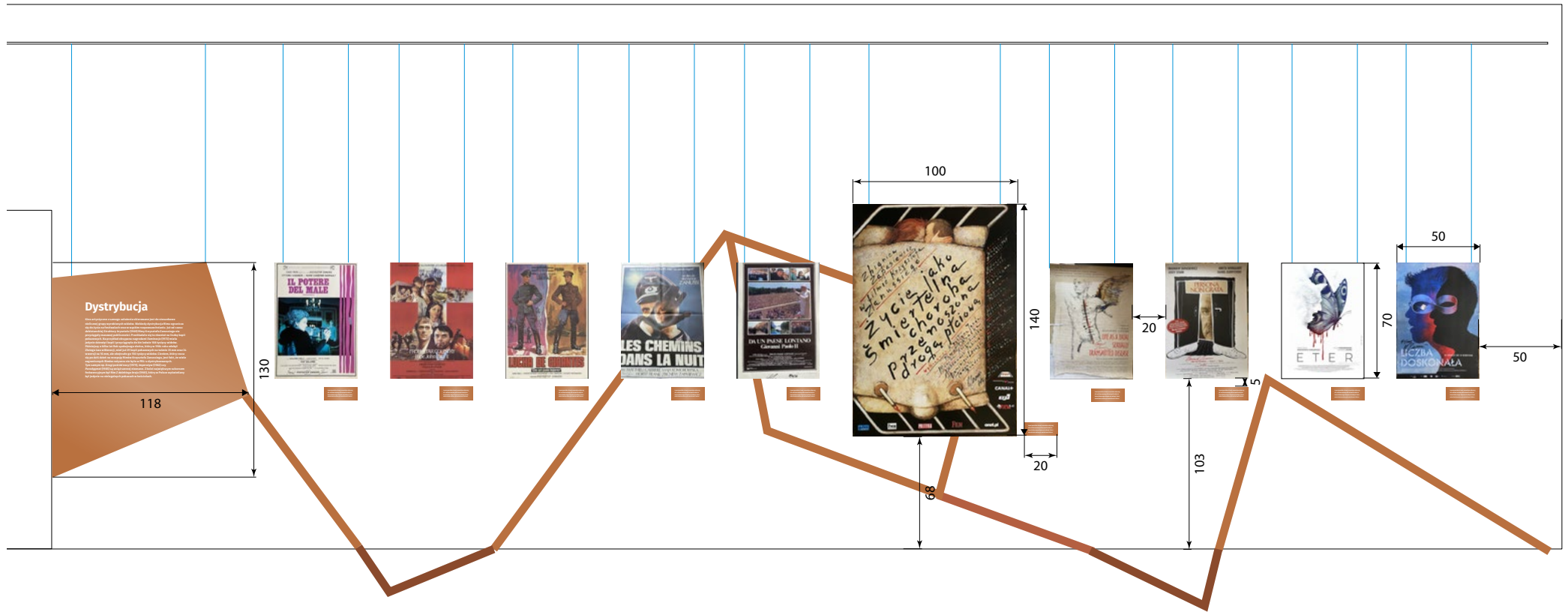

Korytarza z plakatami - część 3

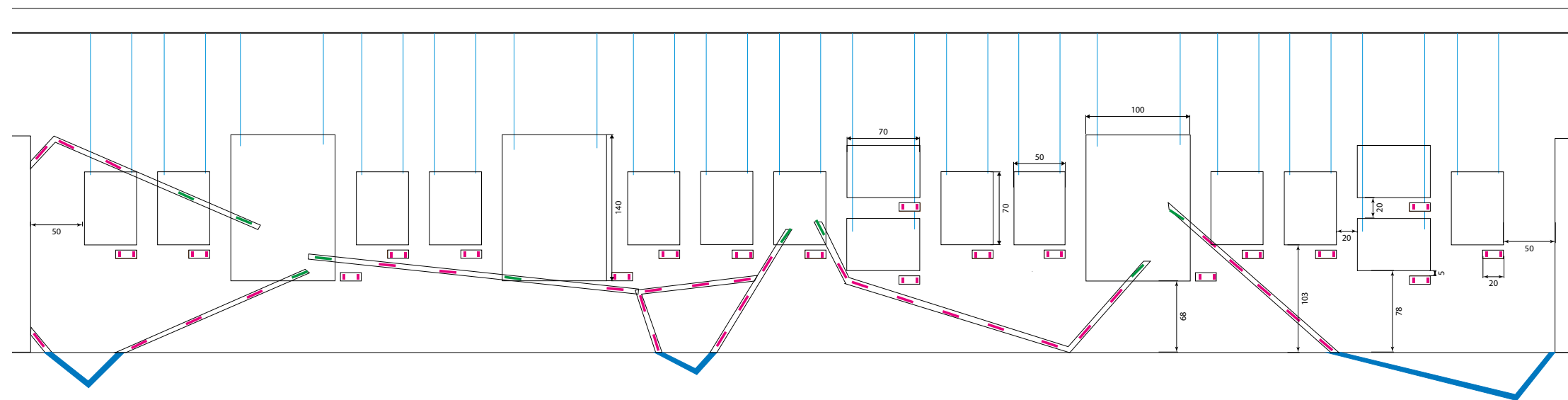

Korytarza z plakatami - schemat klejenia i wieszania- część 2





 taśma dwustronna - sklejone plansza
hips (od tyłu) z pasami (od przodu)

 taśma montażowa dwustronna - pasy
klejone do ściany

 folia samoprzylepna do podłogi

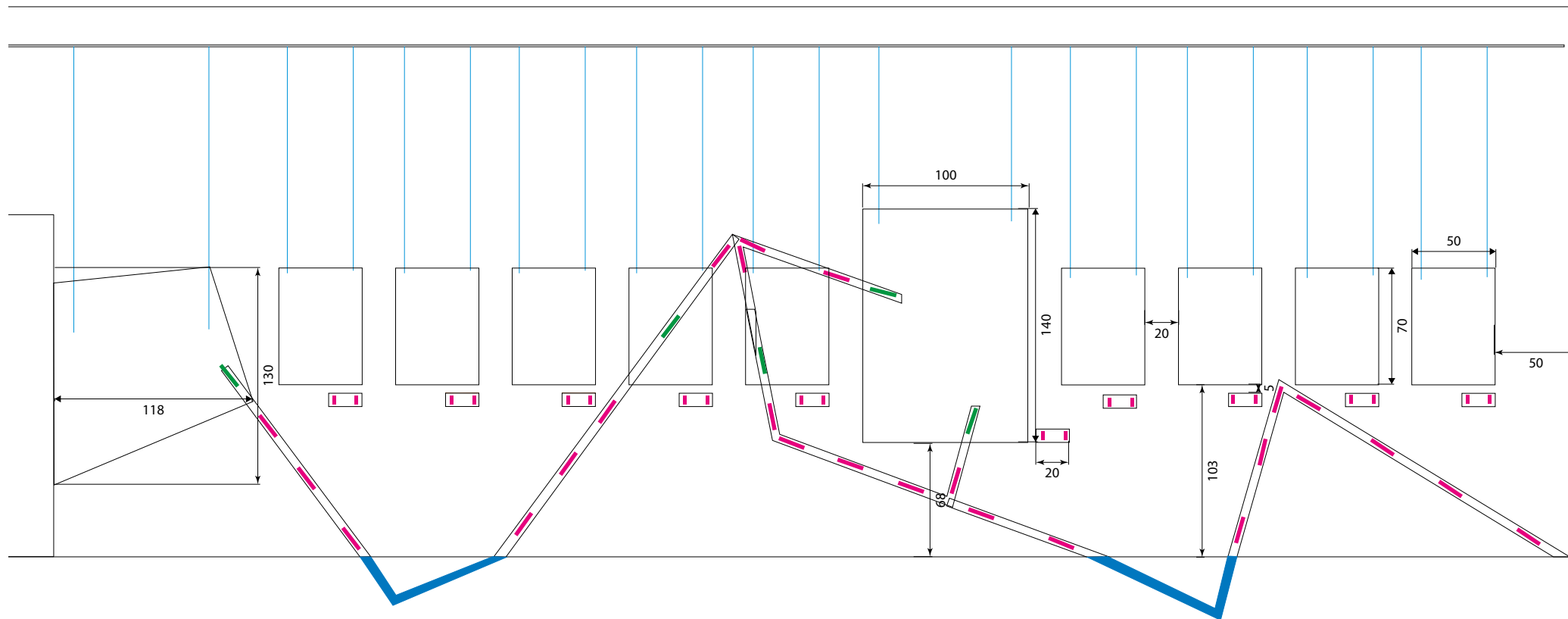
Korytarz z plakatami - schemat klejenia i wieszania - część 3



 taśma dwustronna - sklejone plansza
hips (od tyłu) z pasami (od przodu)

 taśma montażowa dwustronna - pasy
klejone do ściany

 folia samoprzylepna do podłogi

NA WIDOKU

Plakaty

Wraz z wprowadzeniem filmu do kin w przestrzeni miasta pojawiają się plakaty. Ten – zdawałoby się – banalny proces promocji łączy się z czymś ważnym: autor plakatu jako pierwszy interpretuje film. Tym samym plakat staje się autonomicznym, niezależnym tworem, często obiektem pożądania kolekcjonerów, niekiedy zaś dziełem ciekawszym od samego filmu. Na potrzeby wystawy dotarliśmy do kilkuset plakatów do filmów Krzysztofa Zanussiego. Dokonałiśmy subiektywnego wyboru i prezentujemy, naszym zdaniem, najlepsze z nich. Możecie Państwo podziwiać ikoniczne prace Franciszka Starowieyskiego, Andrzeja Pągowskiego, Jakuba Erola, Marka Freudenreicha, ale również znakomite, często nieznanne dzieła artystów zagranicznych. Przeskalowane plakaty tworzą autorskie kompozycje, które ogniskują się wokół najważniejszych filmów reżysera. Dopełnieniem tych prac są polskie i zagraniczne recenzje filmów Zanussiego.

Dystrybucja

Kino artystyczne z samego założenia skierowane jest do stosunkowo niewielkiej grupy wyrobionych widzów. Niekiedy dystrybucja filmu ogranicza się do życia na festiwalach oraz w wąskim rozpowszechnianiu. Już od czasu debiutanckiej *Struktury kryształu* (1969) filmy Krzysztofa Zanussiego nie przyciągały masowej publiczności. Przekładało się to również na liczbę kopii pokazowych. Na przykład obsypana nagrodami *Iluminacja* (1973) miała jedynie dziewięć kopii i przyciągnęła do kin ledwie 108 tysięcy widzów. Późniejszy o kilka lat *Rok spokojnego słońca*, który w 1984 roku zdobył Złotego Lwa w Wenecji, miał już 39 kopii pokazowych na taśmie 35 mm oraz 34 w wersji na 16 mm, ale obejrzało go 156 tysięcy widzów. Cieniem, który rzuca się po dziś dzień na recepcję filmów Krzysztofa Zanussiego, jest fakt, że wiele zagranicznych filmów reżysera nie było w PRL-u dystrybuowanych. Tym samym np. *Drogi pośród nocy* (1979), *Imperatyw* (1982) czy *Paradygmat* (1985) są wciąż szerzej nieznanne. Z kolei największym sukcesem frekwencyjnym był film *Z dalekiego kraju* (1981), który w Polsce wyświetlany był jedynie na nielegalnych pokazach w kościołach.

Drzwi do white cube od strony wystawy „Kino Polonia”

czarna matowa folia samoprzylepna

**KRZYSZTOF
ZANUSSI**

**ZALEŻY
JAK SIĘ PATRZY**

wejście do white cube

czarna matowa folia samoprzylepna

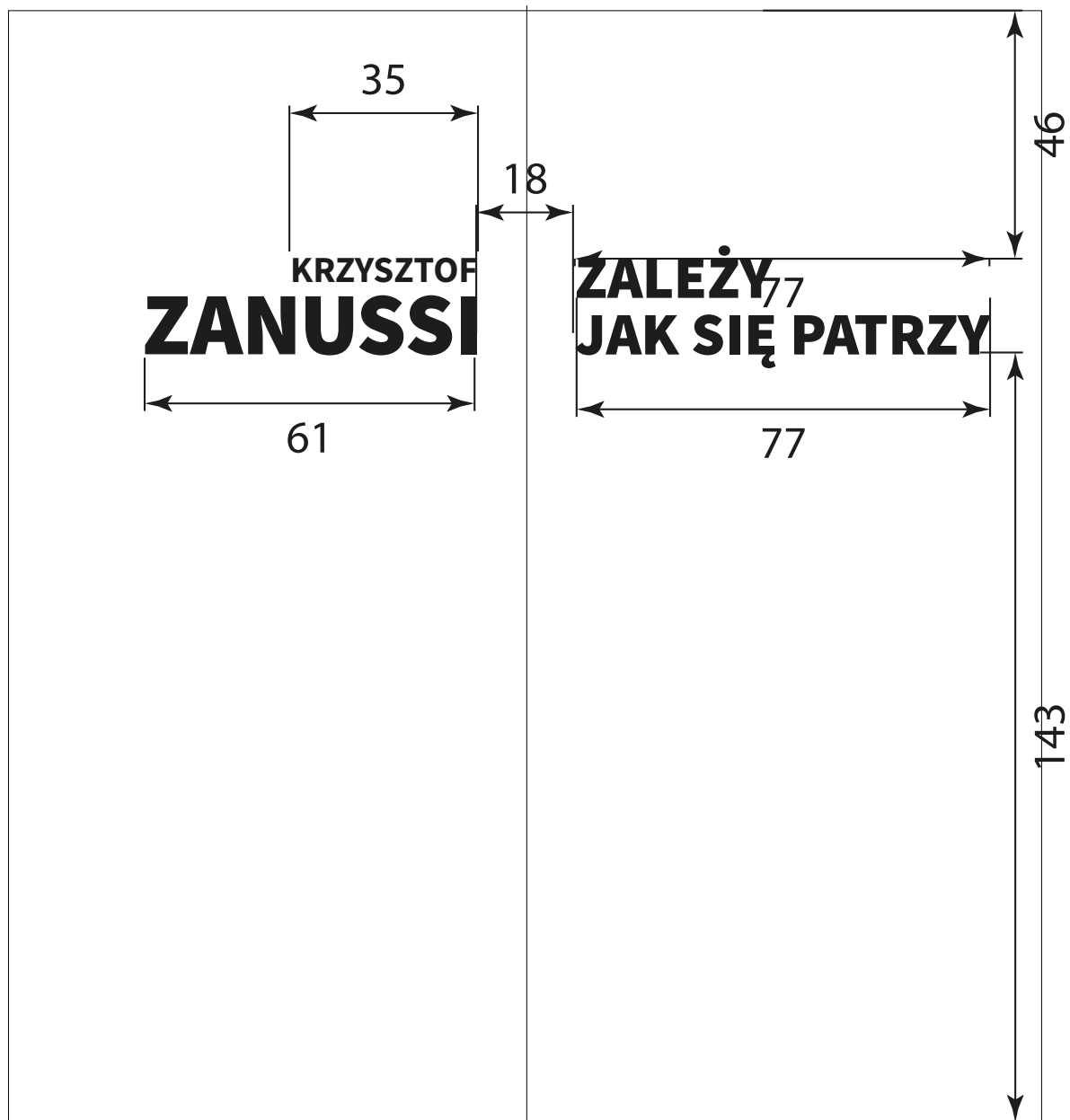

white cube - rzut

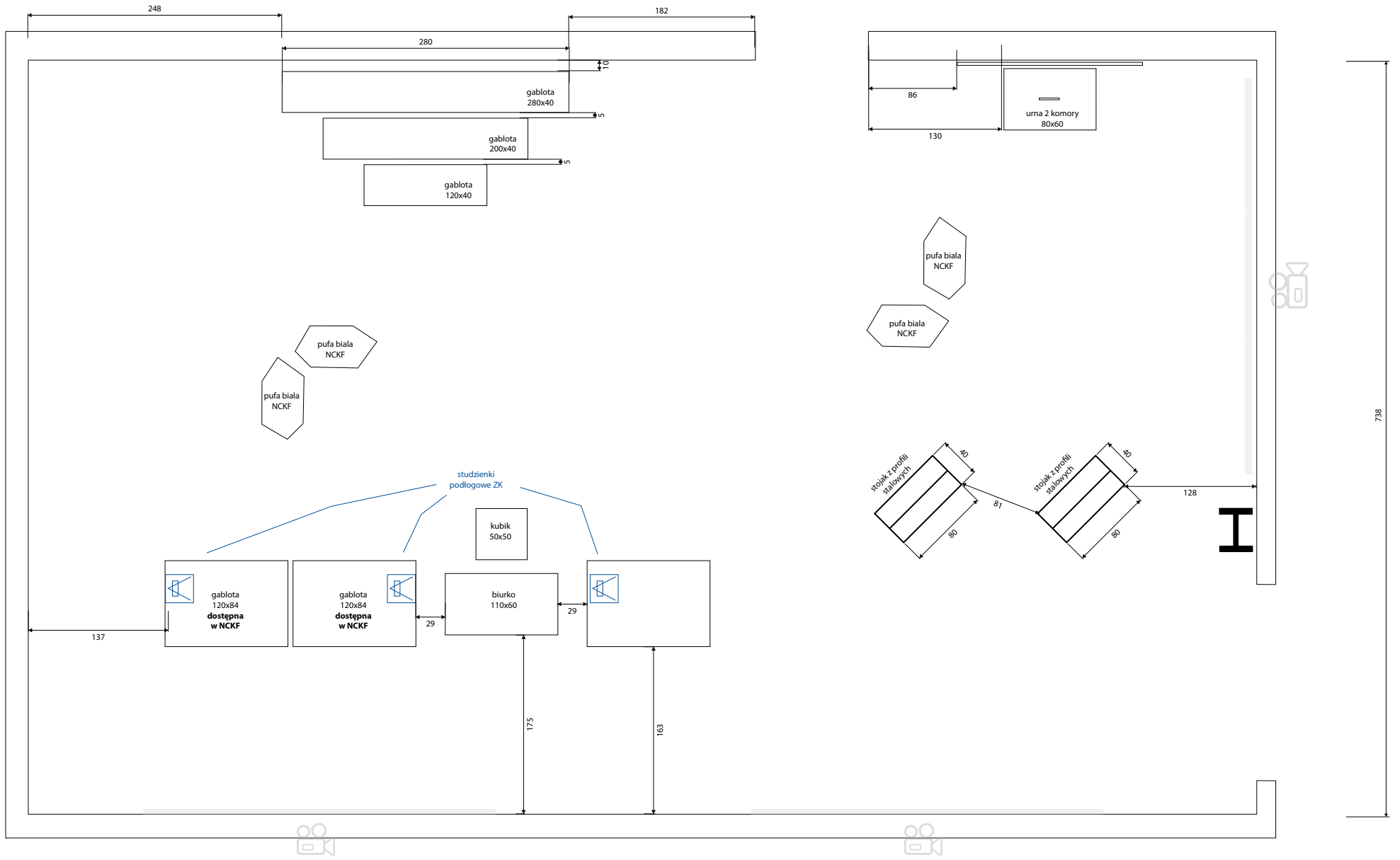

white cube

Wydruki na folii samoprzylepnej

- klejone na membranę dostępną w NCKF

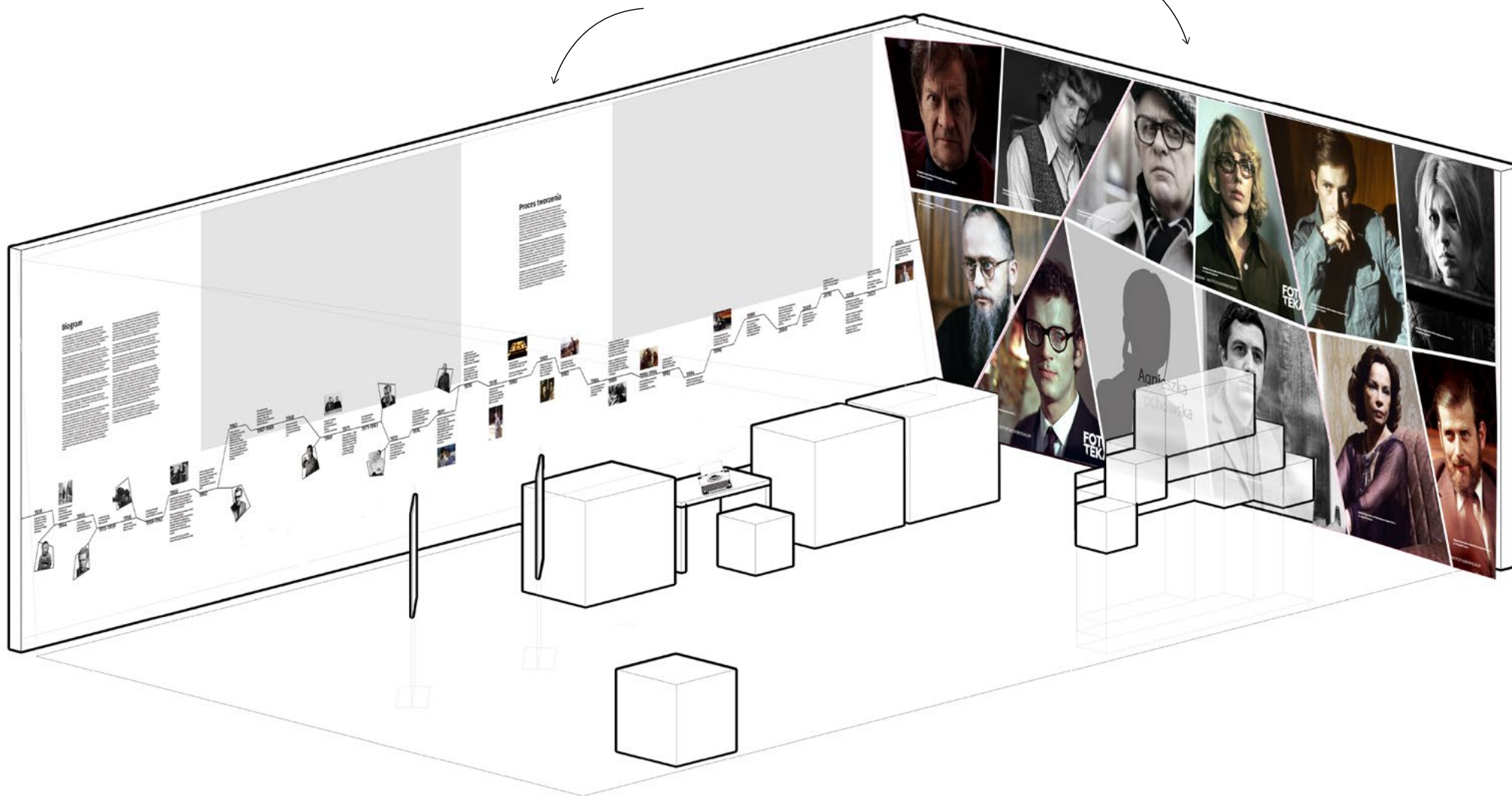

white cube

Teksty kuratorskie:

- czarna, matowa folia samoprzylepna
- klejone na ścianę za pomocą folii transportowej

Pozostać:

- wydruk na folii samoprzylepnej
- docięte po kształcie
- klejone na ścianę

Mapa świata

- folia samoprzylepna matowa
- Kolor RAL 7042

Siatka w ramie

- wieszana na ścianie
- na systemie dostępnym w NCKF

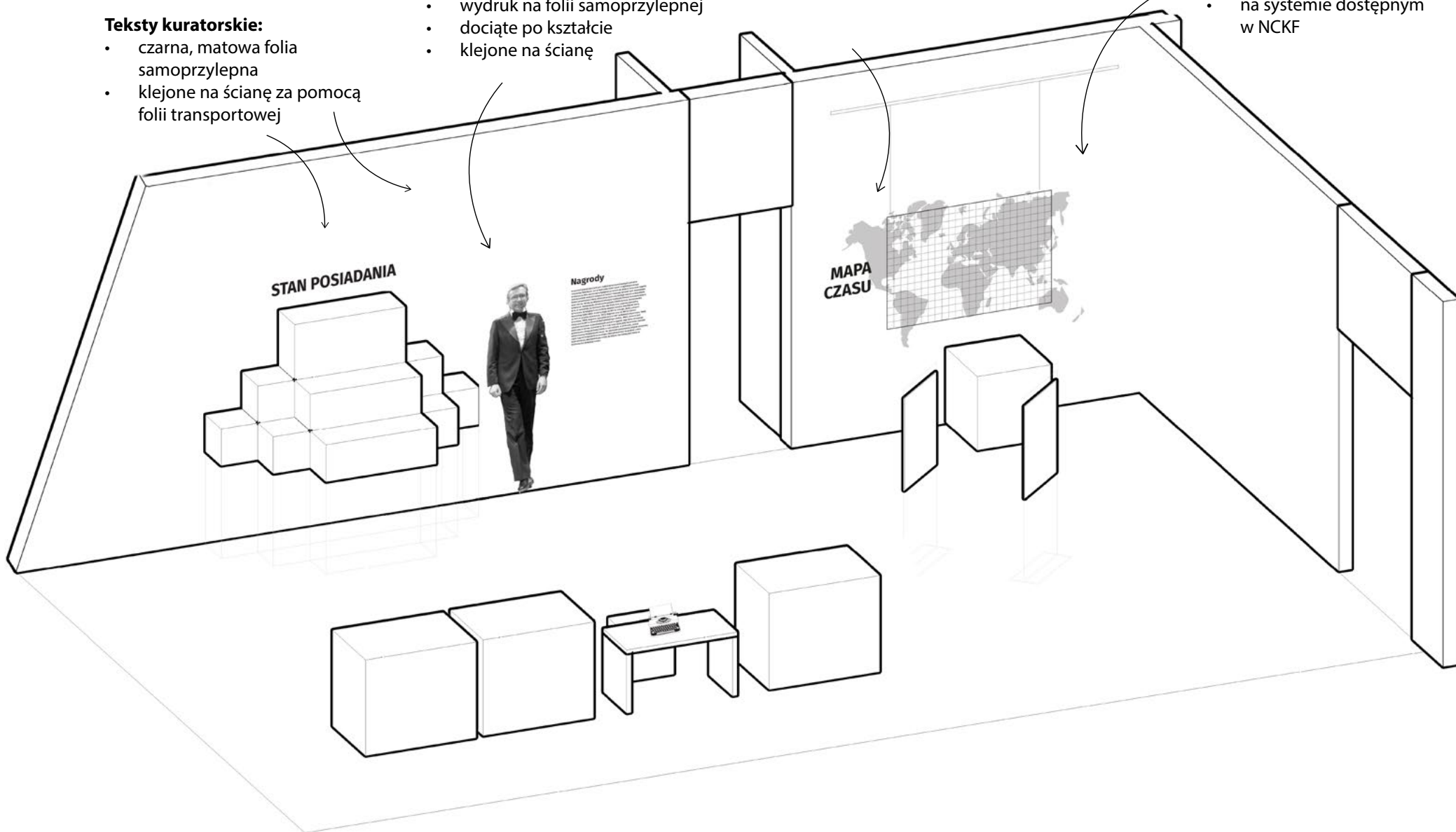

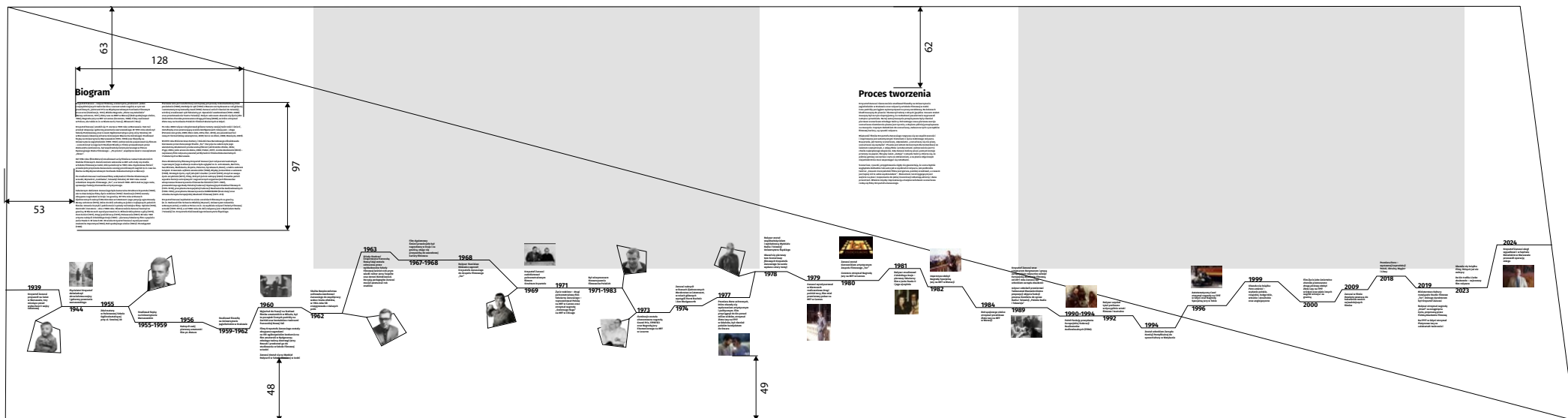

white cube - widok na ścianę z nagrodami i mapą

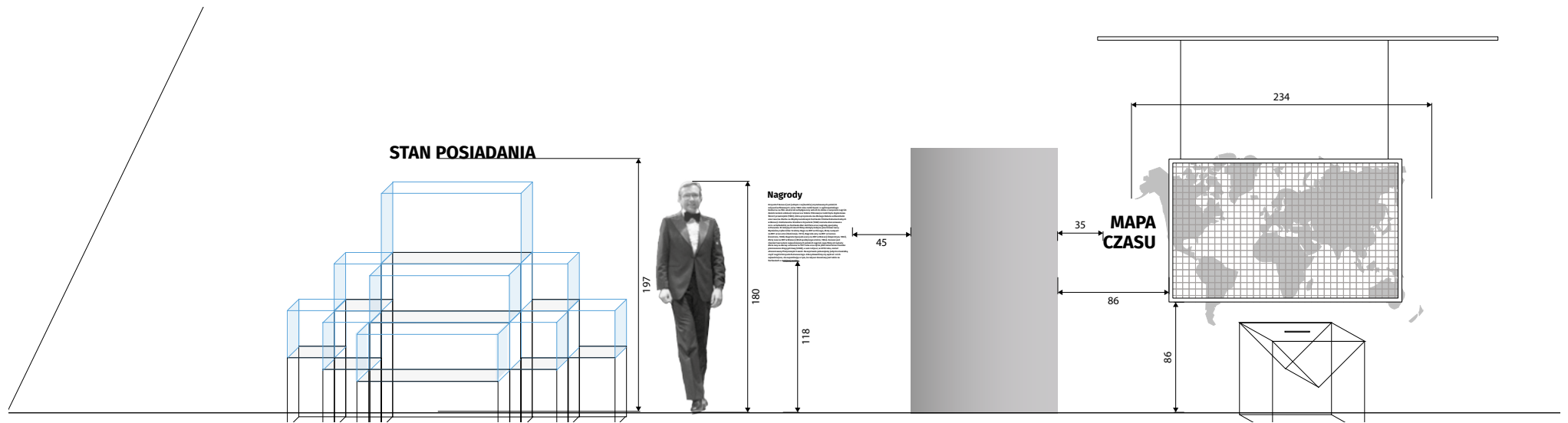

Biogram

Krzysztof Zanussi – reżyser filmowy, scenarzysta, producent. Jeden z najwybitniejszych twórców kina. Laureat setek nagród, w tym tak prestiżowych, jak Grand Prix na Międzynarodowym Festiwalu Filmowym w Locarno (*Iluminacja*, 1972), Wielka Nagroda „Złote Lwy Gdańskie” (*Barwy ochronne*, 1977), Złoty Lew na MMF w Wenecji (*Rok spokojnego słońca*, 1984), Nagroda Jury na MFF w Cannes (*Constans*, 1980). Filmy realizował w Polsce, ale także m.in. w Niemczech, Francji, Włoszech i Rosji.

Krzysztof Zanussi urodził się 17 czerwca 1939 roku w Warszawie. Tam też przeżył okupację i gehennę powstania warszawskiego. W 1955 roku ukończył Szkołę Podstawową oraz Liceum Ogólnokształcące przy ulicy Smolnej 30 w Warszawie (dawniej elitarne Gimnazjum Wojciecha Górskiego). Studiował fizykę na Uniwersytecie Warszawskim (1955–1959) oraz filozofię na Uniwersytecie Jagiellońskim (1959–1962). Jednocześnie pasjonował się filmem – uczestniczył w zajęciach Studium Wiedzy o Filmie prowadzonym przez Aleksandra Jackiewicza, był współzałożycielem pierwszego w Polsce Dyskusyjnego Klubu Filmowego – „Po prostu”, współpracował z czasopismem „Ekran”.

Od 1956 roku (film *Matura*) zrealizował serię filmów w ramach Amatorskich Klubów Filmowych. Zwieńczeniem sukcesów w AKF-ach stały się studia w Szkole Filmowej w Łodzi, którą ukończył w 1965 roku. Dyplomowa *Śmierć prowincjata* przyniosła Zanussiemu szereg prestiżowych nagród m.in. Lwa św. Marka na Międzynarodowym Festiwalu Dokumentalnym w Wenecji.

Po studiach Zanussi realizował filmy w Wytwórni Filmów Oświatowych w Łodzi, Wytwórni „Czołówka”, Telewizji Polskiej. W 1967 roku został członkiem Zespołu Filmowego „Tor”, a w latach 1980–2019 stał na jego czele, sprawując funkcję kierownika artystycznego.

Fabularnym debiutem Zanussiego była kameralna *Struktura kryształu* (1969), ale to dwa kolejne filmy *Życie rodzinne* (1970) i *Iluminacja* (1972) zostały obsypane nagrodami w kraju i za granicą. W 1974 roku w Stanach Zjednoczonych nakręcił *Morderstwo w Catamount*. Jego pozycję ugruntowały *Barwy ochronne* (1976), które do dziś uchodzą za jeden z najlepszych polskich filmów. Uznanie krytyki i publiczności zyskały też kolejne filmy: *Spirala* (1978), *Kontrakt* i *Constans* – oba z 1980 roku. Równocześnie Zanussi tworzył za granicą. W Niemczech wyreżyserował m.in. *Miłosierdzie płatne z góry* (1975), *Dom kobiet* (1977), *Drogi pośród nocy* (1979), *Pokuszenie* (1981). W roku 1981 artysta nakręcił *Z dalekiego kraju* (1981) – pierwszy fabularny film o papieżu Janie Pawle II. W latach 80. XX wieku Krzysztof Zanussi wyreżyserował znakomite *Imperatyw* (1982), *Rok spokojnego słońca* (1984) i *Paradygmat* (1985).

Pierwsze lata po transformacji ustrojowej przyniosły niskobudżetowy *Stan posiadania* (1989), *Dotknięcie ręki* (1992) z Maxem von Sydowem w roli głównej i autotematyczną komedię *Cwał* (1996). Zanussi wrócił również do telewizji, w której zrealizował cykl fabularny pt. *Opowieści weekendowe* (1996–2000) oraz przedstawienia Teatru Telewizji. Dużym sukcesem okazało się *Życie jako śmiertelna choroba przenoszona drogą płciową* (2000), za które otrzymał Złote Lwy na Festiwalu Polskich Filmów Fabularnych w Gdyni.

Po roku 2000 reżyser eksplorował główne tematy swojej twórczości: śmierć, metafizykę oraz powracającą w wielu konfiguracjach relację pan – sługa (*Persona non grata*, 2005; *Obce ciało*, 2014; *Eter*, 2018), ale poszukiwał też nowych formuł (*Głosy wewnętrzne*, 2009; *Serce na dłoni*, 2008; *Rewizyta*, 2009).

W 2019 roku Ministerstwo Kultury i Dziedzictwa Narodowego zlikwidowało kierowane przez Zanussiego Studio „Tor”. Decyzja ta zakończyła jego wieloletnią działalność producencką (*Śmierć jak kromka chleba*, 2004; *Pręgi*, 2004; *Julia wraca do domu*, 2002; *Pokot*, 2017). *Liczba doskonała* (2023) – najnowszy film reżysera powstał już Wytwórni Filmów Dokumentalnych i Fabularnych w Warszawie.

Poza działalnością filmową Krzysztof Zanussi jest reżyserem teatralnym i operowym (jego realizacje można było oglądać m.in. w Krakowie, Berlinie, San Miniato, Mediolanie, Rzymie, Palermo, Syrakuzach, Bonn), a także autorem książek: *O montażu w filmie amatorskim* (1968), *Między jarmarkiem a salonem* (1999), *Strategie życia, czyli jak zjeść ciastko i je mieć* (2015), *Uczyń ze swego życia arcydzieło* (2017), *Filmy, których już nie nakręcę* (2023). Ponadto pełnił wysokie funkcje w krajowych i zagranicznych organizacjach filmowców: wiceprezesa Stowarzyszenia Filmowców Polskich (1971–1981), przewodniczącego Rady Polskiej Federacji Dyskusyjnych Klubów Filmowych (1975–1978), prezydenta Europejskiej Federacji Realizatorów Audiowizualnych (1990–1994), prezydenta Stowarzyszenia EUROVISIONI (brak daty) oraz członka Zarządu Europejskiej Akademii Filmowej (2011–213).

Krzysztof Zanussi wykładał na wielu uczelniach filmowych za granicą (m.in. National Film School w Wielkiej Brytanii, Uniwersytet Columbia w Nowym Jorku), a także w Polsce m.in. na wydziale reżyserii Szkoły Filmowej w Łodzi (1970–1972), a od 1980 roku do dziś związany jest z Wydziałem Radia i Telewizji im. Krzysztofa Kieślowskiego Uniwersytetu Śląskiego.

Proces tworzenia

Krzysztof Zanussi równocześnie studiował filozofię na Uniwersytecie Jagiellońskim w Krakowie oraz reżyserię w Szkole Filmowej w Łodzi. Czas podróży pociągiem wykorzystywał na pracę zarobkową. Na kolanach kładł maszynę do pisania i tłumaczył teksty z obcych języków. Czasem stukot maszyny był na tyle nieprzyjemny, że rozbudzeni pasażerowie wypraszali natręta z przedziału. Na tej samej maszynie przepisywane były również pierwsze scenariusze młodego twórcy. Od tamtego czasu pierwsza wersja scenariusza niezmiennie pisana jest ręcznie, a dopiero później przepisywana na maszynie. Często dodatkkiem do scenariuszy, zwłaszcza tych z początków filmowej kariery, są rysunki reżysera.

Większość filmów Krzysztofa Zanussiego rozgrywa się we współczesności i inspirowana jest autentycznymi historiami z życia rodzinnego reżysera. Na pytanie, jak tworzy scenariusze, odpowiada: „scenariuszy się nie pisze, scenariusze się wymyśla”. Pisanie jest aktem koniecznym dla komunikacji ze światem zewnętrznym, z ekipą filmu i producentami. Jednocześnie jest to chwila największego skupienia. Gdy Zanussi kończy pisać, pomysł zostaje przelany na papier, fikcyjny świat „ulatuje” z umysłu twórcy. Zdarza się, że później gotowy scenariusz czyta ze zdziwieniem, a na planie zdjęciowym niejednokrotnie musi wspomagać się notatkami.

Scenariusz, rysunki, przygotowania nigdy nie gwarantują, że scena będzie wyglądała dokładnie tak samo jak w wyobraźni reżysera. Jak podkreśla twórca: „Czasem rzeczywistość filmu jest gorsza, poniżej oczekiwań, a czasem jest lepiej niż to sobie wyobrażałem”. Momentem rozstrzygającym jest wejście na plan i rozpoznanie do jakiej inscenizacji skłaniają aktorzy i dana przestrzeń. Właśnie między improwizacją a bezpieczeństwem scenariusza rodzą się filmy Krzysztofa Zanussiego.

Nagrody

Krzysztof Zanussi jest jednym z najbardziej utytułowanych polskich reżyserów filmowych. Już w 1960 roku rozbił bank i z ogólnopolskiego konkursu na film amatorski w Bydgoszczy wrócił do domu z naręczem nagród. Zwieńczeniem edukacji reżysera w Szkole Filmowej w Łodzi była dyplomowa *Śmierć prowincjała* (1965), która przyniosła mu Złotego Dukata w Mannheim oraz Lwa św. Marka na Międzynarodowym Festiwalu Filmów Dokumentalnych w Wenecji. Debiutancka *Struktura kryształu* (1969) została uhonorowana m.in. w Valladolid, na festiwalu Mar del Plata oraz nagrodą specjalną w Panamie. W kolejnych latach filmy zdobyły kolejne prestiżowe laury. Wymieńmy tylko kilka: Srebrny Hugo na MFF w Chicago, Złoty Lampart na MFF w Locarno (*Iluminacja*, 1972), Nagroda Jury na MFF w Cannes (*Constans*, 1980), Nagroda Specjalna Jury na MFF w Wenecji (*Imperatyw*, 1982), Złoty Lew na MFF w Wenecji (*Rok spokojnego słońca*, 1984). Zanussi jest również laureatem najważniejszych polskich nagród. Jego filmy otrzymały Złote Lwy za *Barwy ochronne* w 1977 roku oraz *Życie jako śmiertelna choroba przenoszona drogą płciową* (2000), a sam reżyser, w 2019 roku, został uhonorowany Platynowymi Lwami. Na wystawie pokazujemy jedynie niewielką część nagród Krzysztofa Zanussiego. Zdecydowaliśmy się wybrać z nich najważniejsze, nie zapominając o tym, że reżyser doceniany jest także na festiwalach o mniejszej randze.

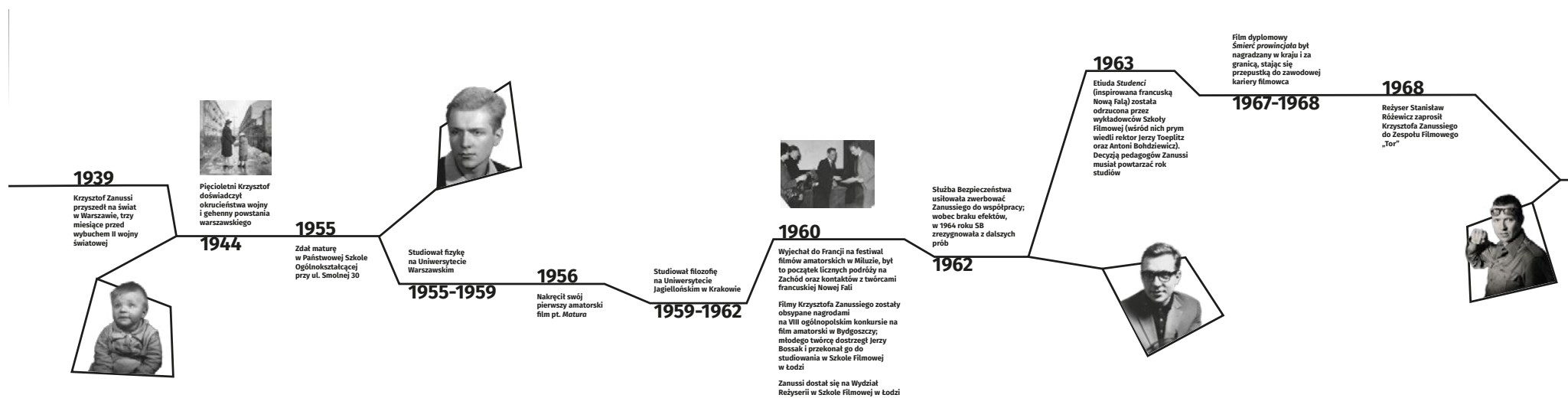

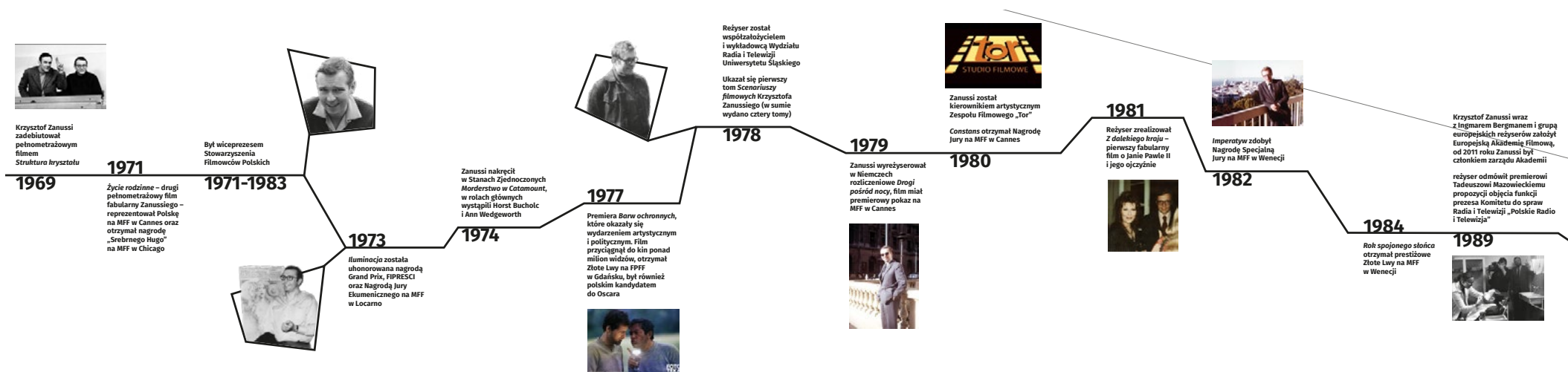

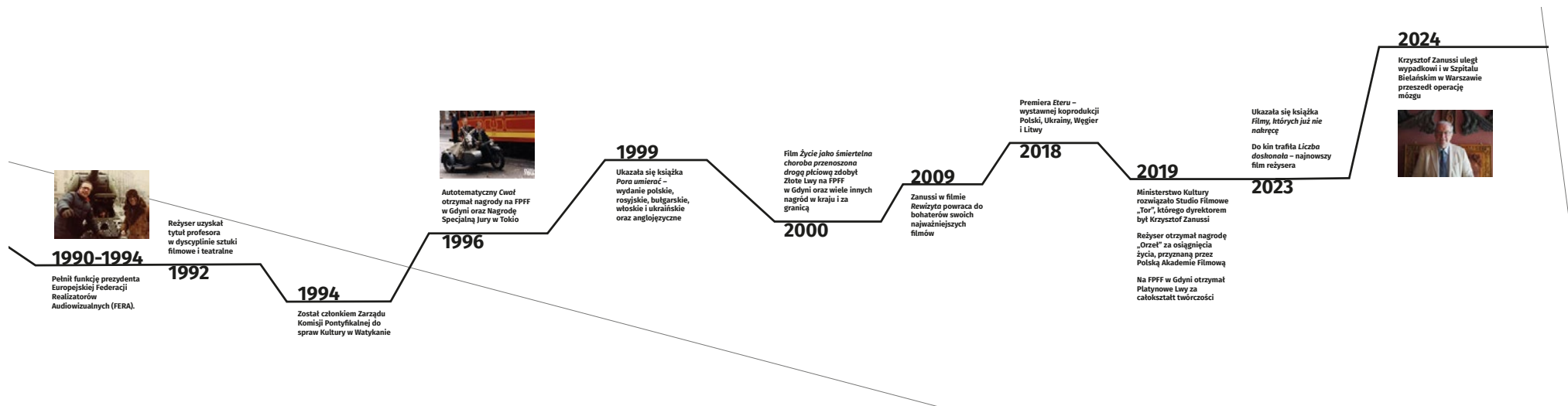

ściana potrójna z membrany - wydruk na folii samoprzylepnej



mapa namalowana na ścianie; identyfikatory i zdjęcia przytwierdzone do siatki

Zdjęcia

- wydruk na hipsie białym 1 mm
- wieszane na haczykach samoprzylepnych z tyłu zdjęć

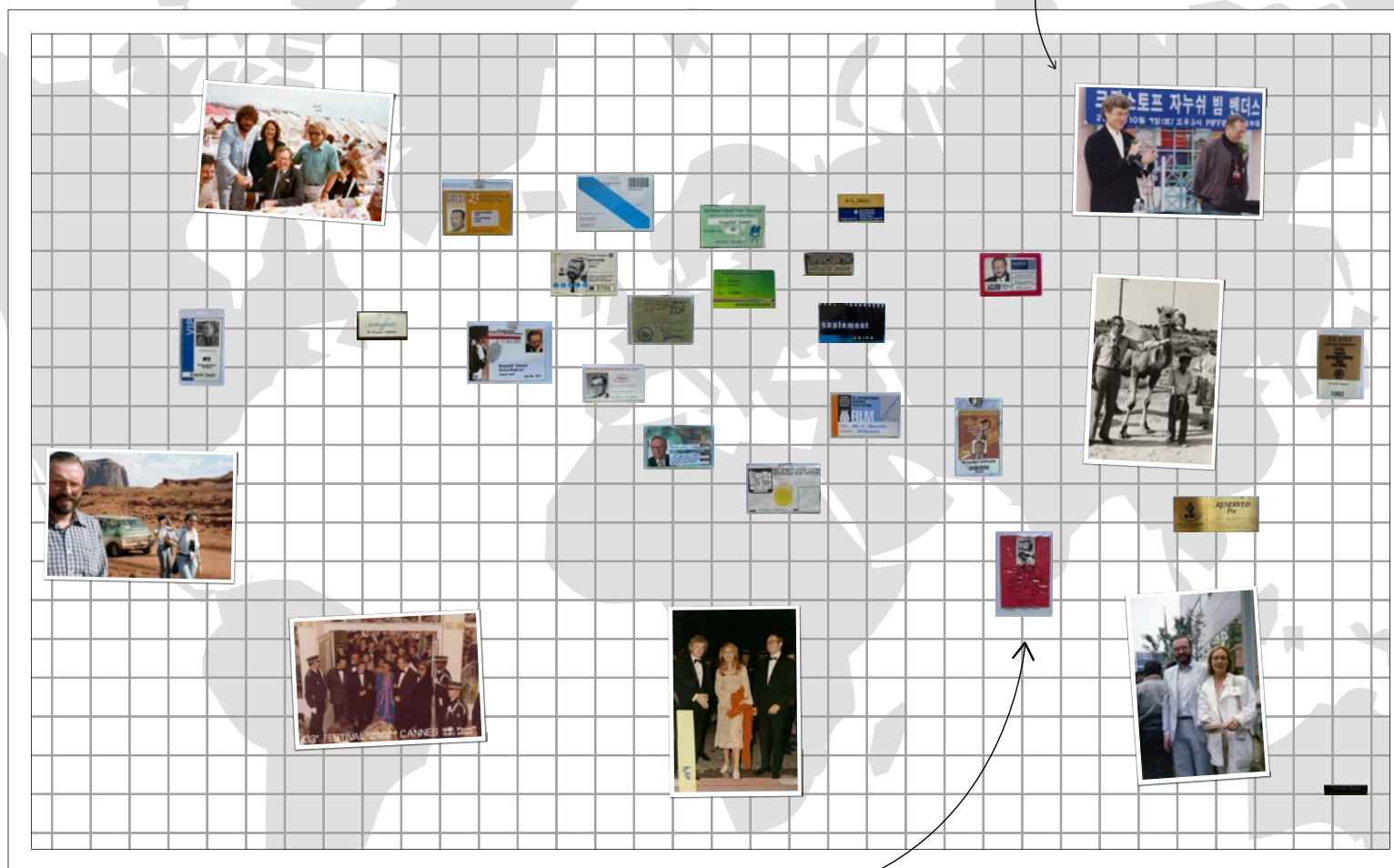
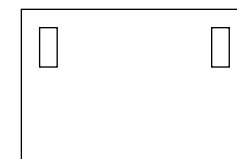

Identyfikatory

- mocowane na żyłkach przezroczystych
- identyfikatory bez etui i bez mocowania, dodatkowo nowe etui

Siatka z ramą

widok boczny



widok boczny
(przekrój)



stalowa linka z haczykiem

otwory do zawieszenia
o średnicy 5mm

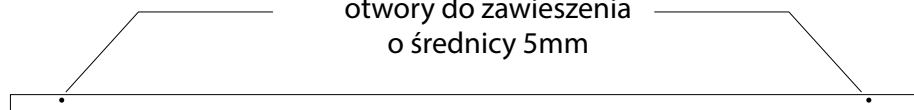

widok od góry

widok od frontu

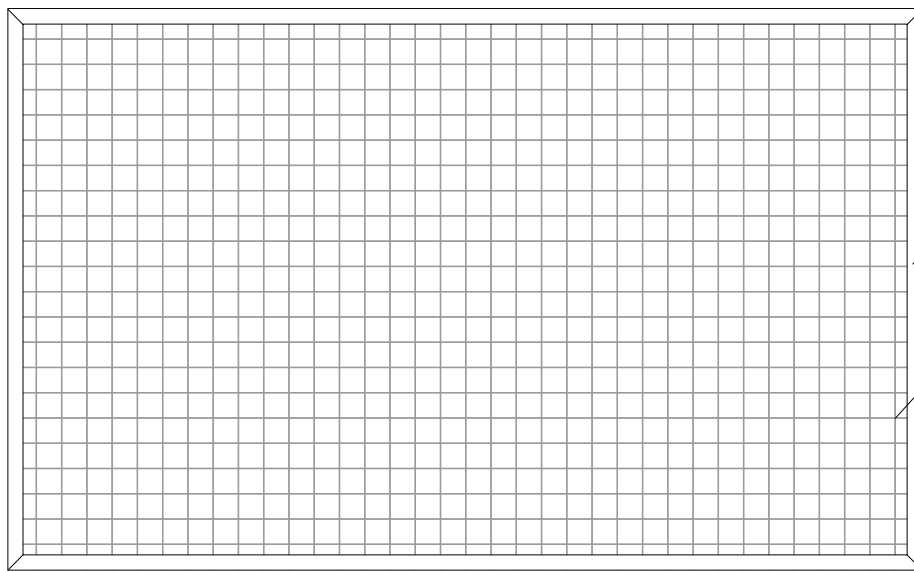

kątownik aluminiowy 3x3 cm

krata aluminiowa
oczko kraty 5x5cm
druć stalowy 4mm

siatka przyspawana
do ramy **od wewnątrz**

łączenie profili
pod kątem 45 stopni

całość malowana proszkowo - RAL 9016, mat

Stojaki z gablotami z plexi na dvd i vhs



Gabloty na nośniki DVD/VHS z przegrodami z plexi bezbarwnej klejonej

konstrukcja z plexi klejonej o grubości 5mm

widok boczny

schemat ułożenia poszczególnych gablot z plexi

drzwiczki na zawiasach z zamkiem, klejone od wewnątrz

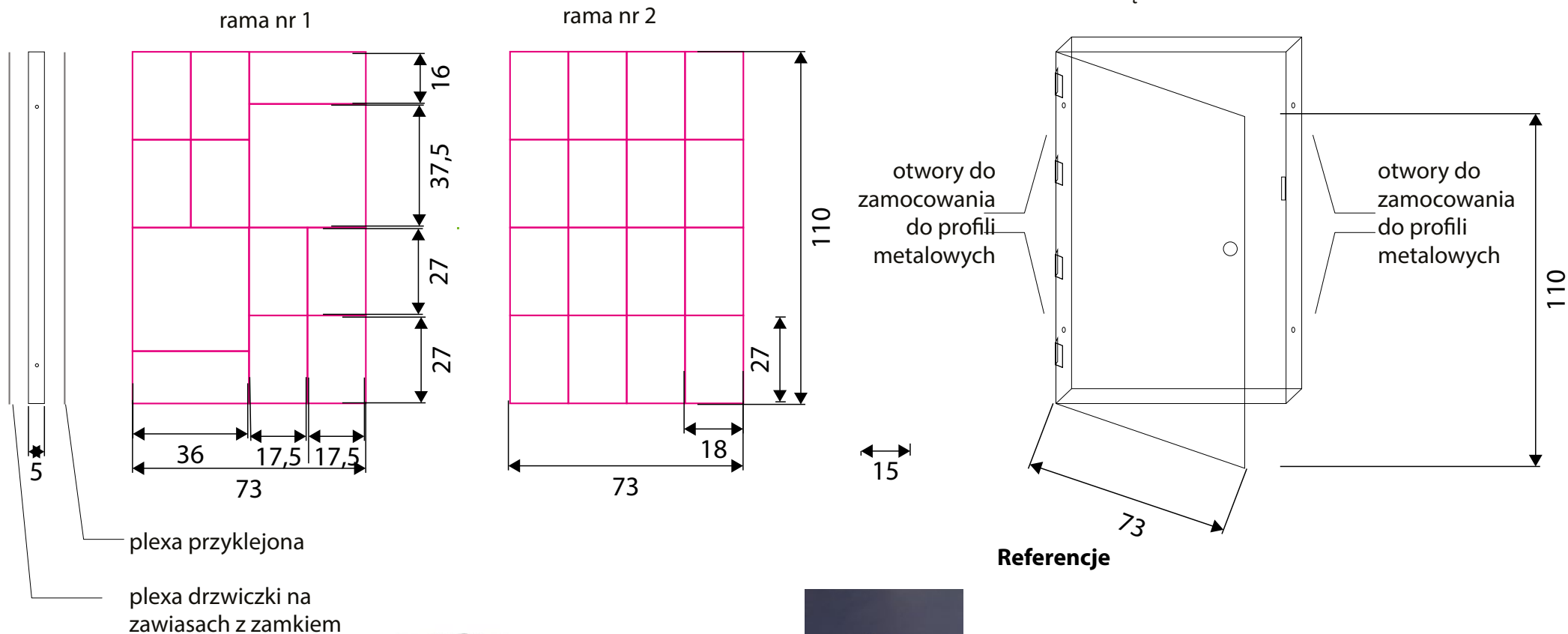

plexa przyklejona

plexa drzwiczki na zawiasach z zamkiem

Referencje



Zawias M 45x38mm z PLEXI bezbarwny, przezroczysty



Zamek na kluczyczek PMMA/PC bezbarwny



Wkręt łączeniowy 28-36 mm M4

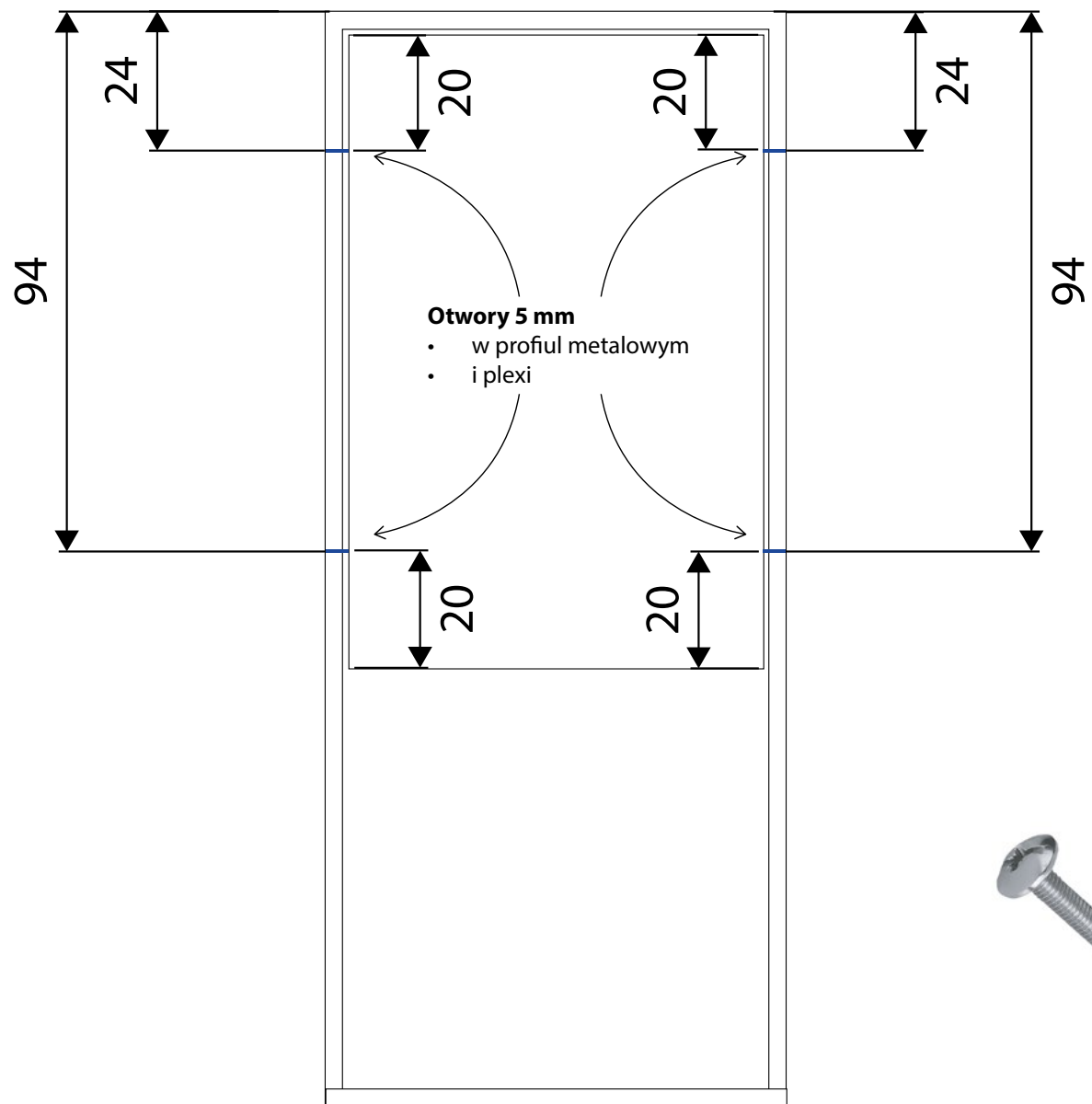

Referencja



złącze meblowe $\phi 5$ mm
M4 (30-40 mm)

Urna na pocztówki i kartki z plexi

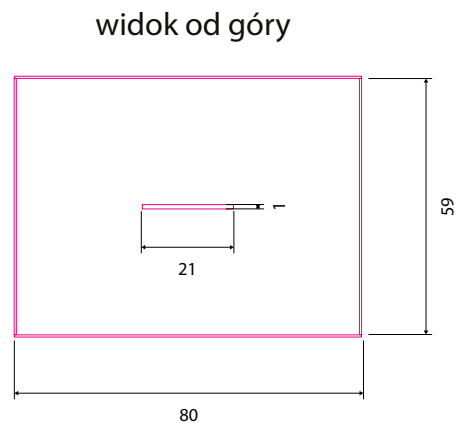
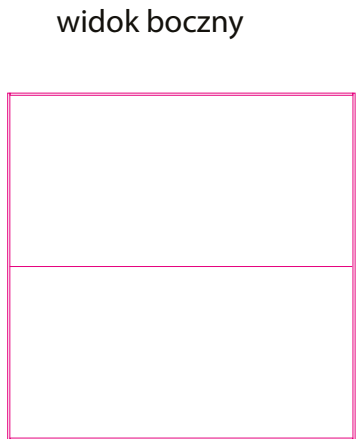
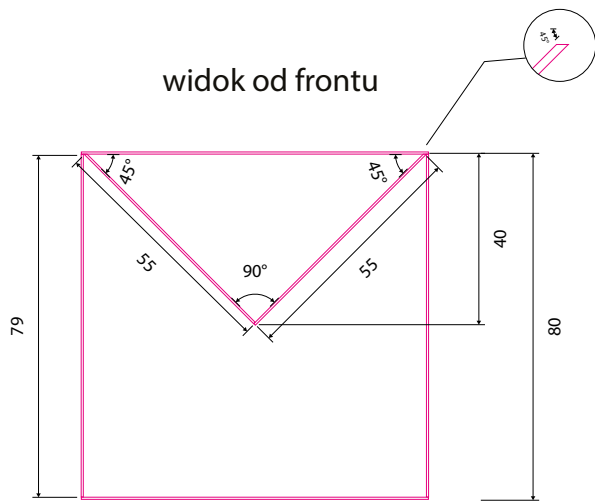

plexa na froncie z możliwością otwierania

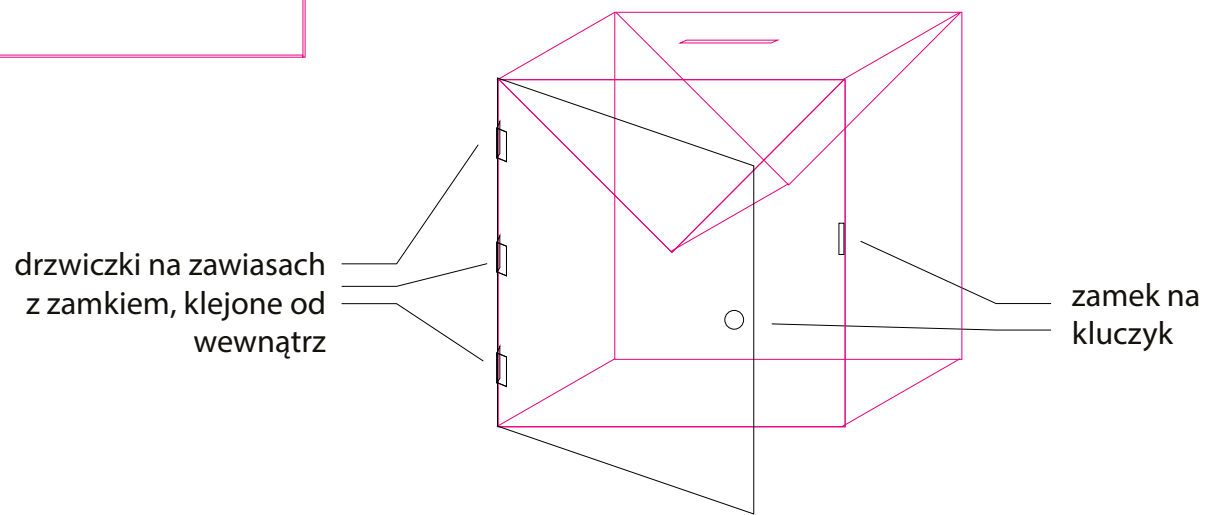

Referencje



PLEXI bezbarwne
5 mm



Zawias M 45x38mm
z PLEXI bezbarwny,
przezroczysty



Zamek na kluczyk
PMMA/PC
bezbarwny

korytarz z windami - rzut

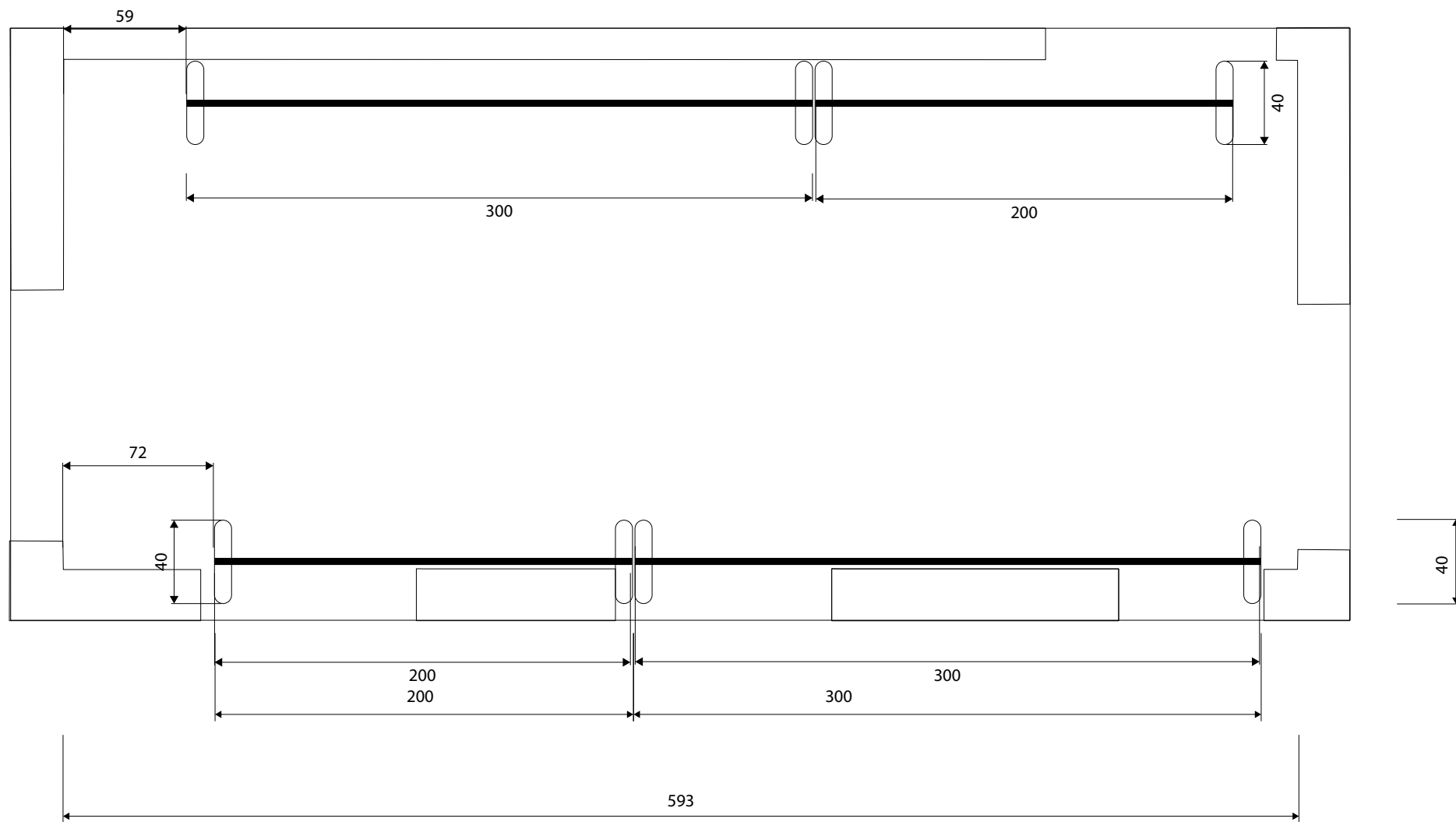

korytarz z windami - wizualizacja

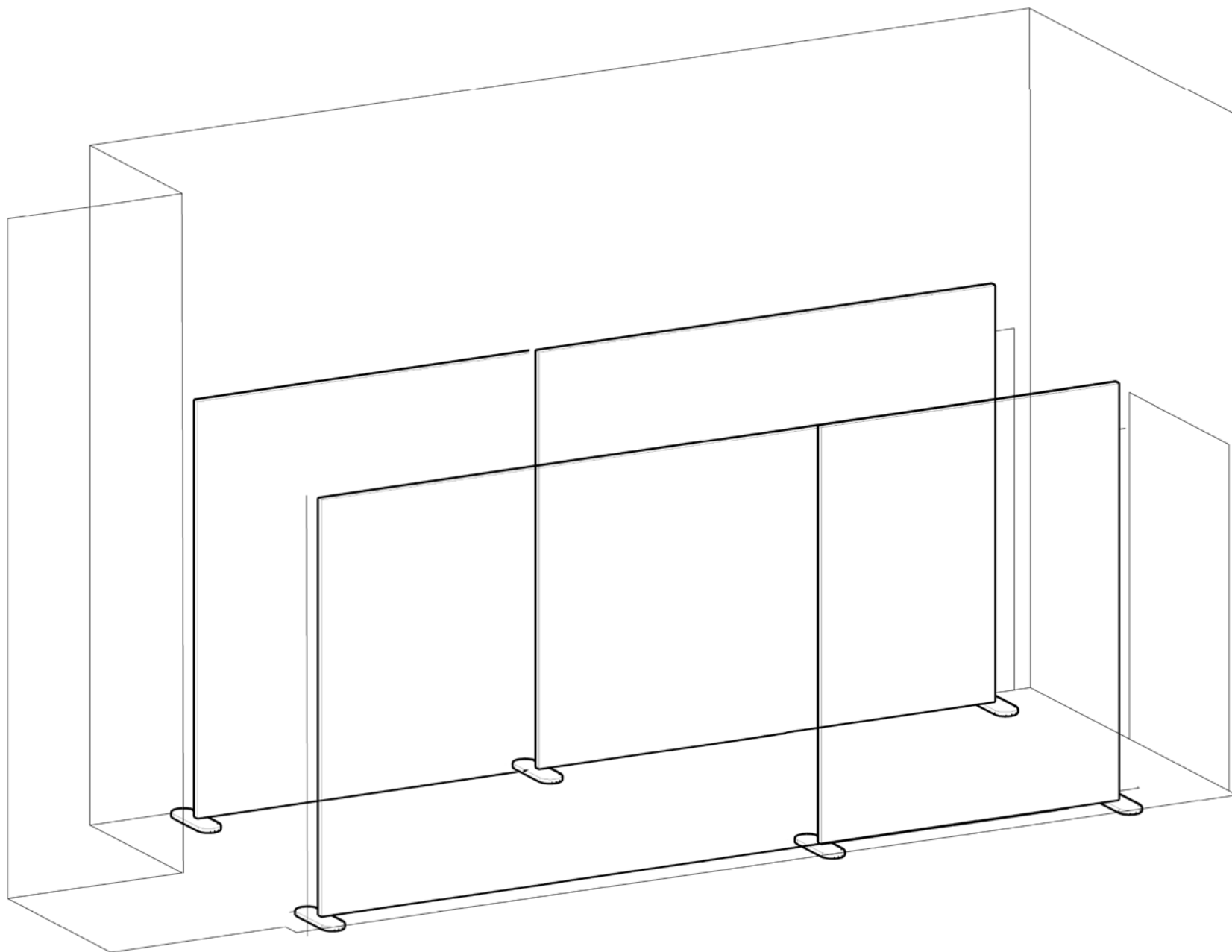

konstrukcja ścianki materiałowej

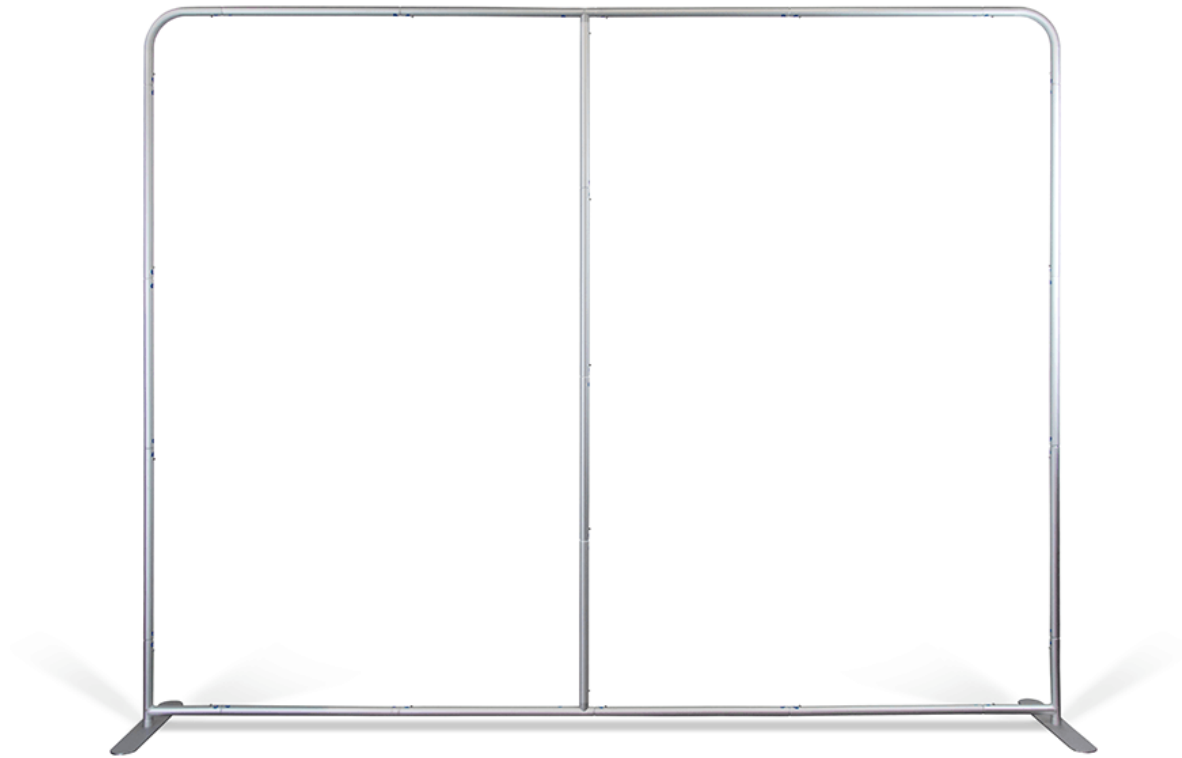

ścianki materiałowe - 240x300 cm i 240x200 cm

tytuł - czarna folia samoprzylepna mat, klejone do ściany nad ściankami materiałowymi

NA EKSTRANIE

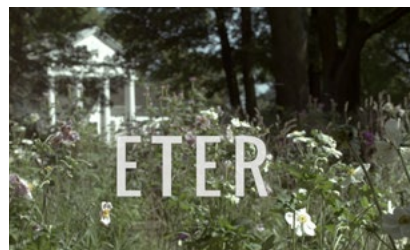

ścianki materiałowe - 240x300 cm i 240x200 cm

tytuł - czarna folia samoprzylepna mat, klejone do ściany nad ściankami materiałowymi



ścianki materiałowe - 240x300 cm i 240x200 cm

tytuł - czarna folia samoprzylepna mat, klejone do ściany nad ściankami materiałowymi

„WIDOCZNIE MUSIAŁEM TO WYCIĄĆ...”

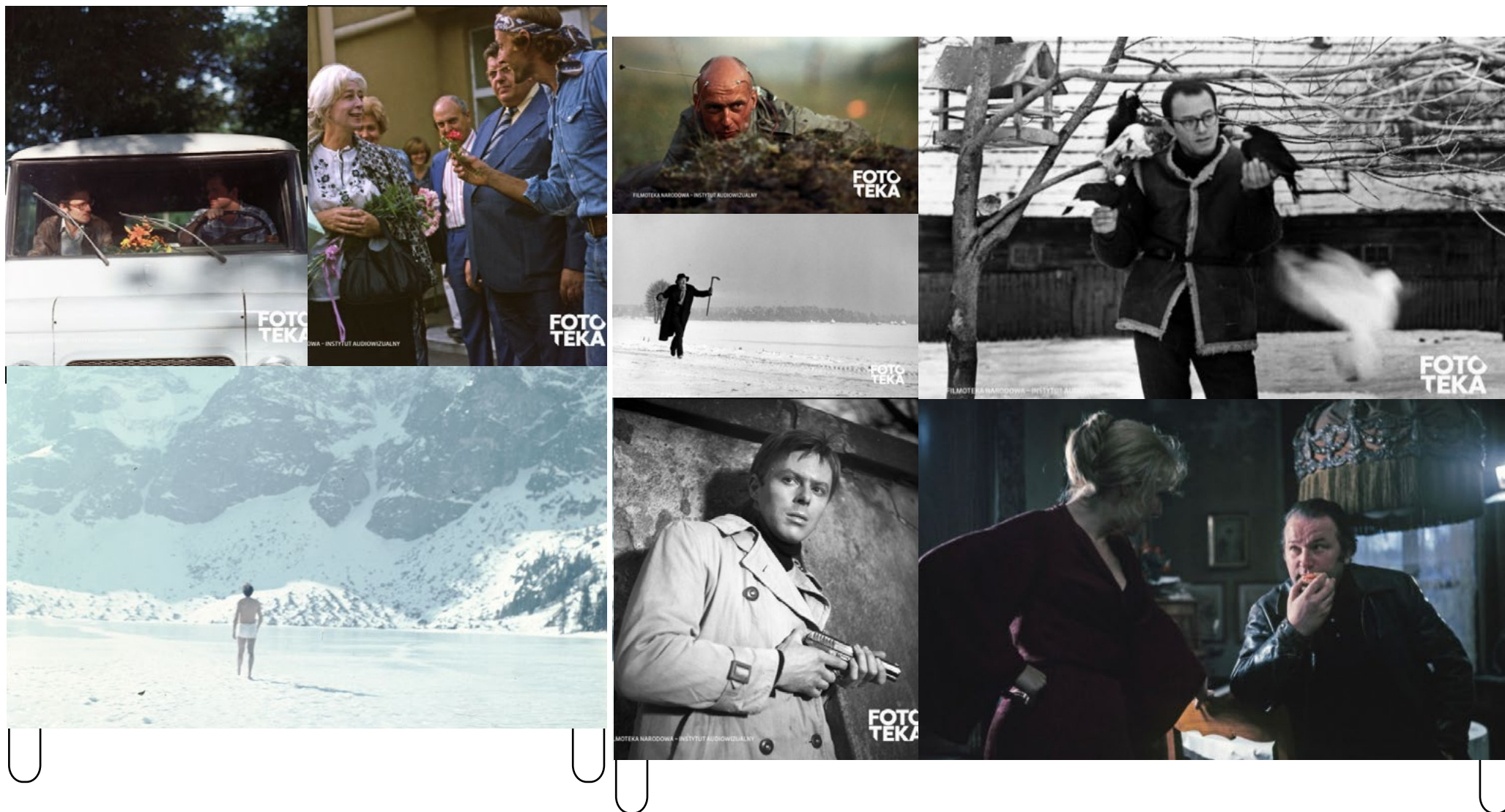

ścianki materiałowe - 240x300 cm i 240x200 cm

tytuł - czarna folia samoprzylepna mat, klejone do ściany nad ściankami materiałowymi



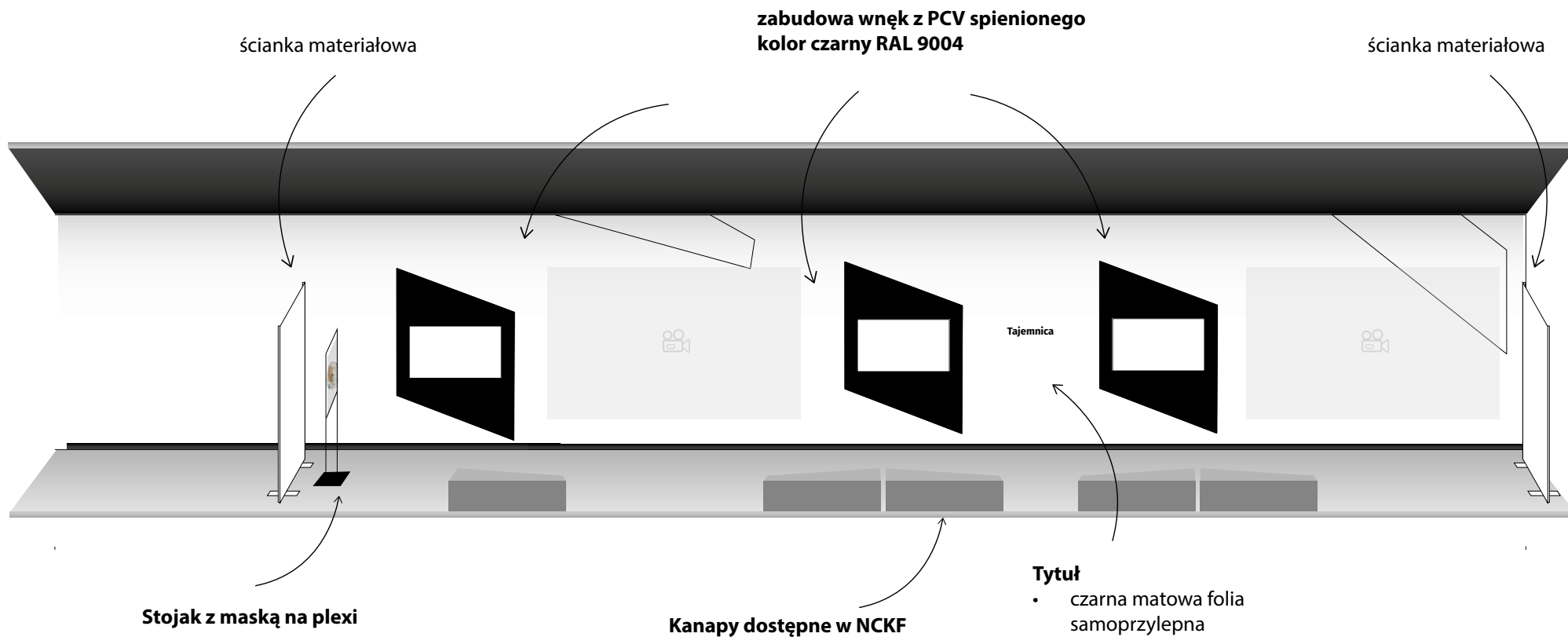

korytarz z projekcjami

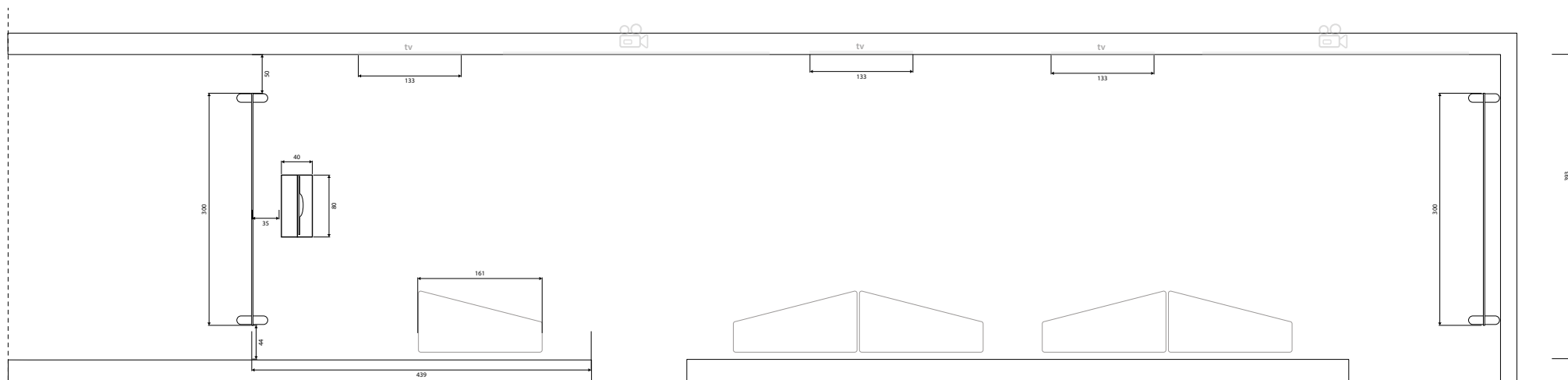

Korytarz z projekcjami - zabudowa wnęk

Wnęka

- profile ościeżnicowe montowane od wewnątrz wnęk
- profile odsunięte od ściany na 10 mm (grubość PCV)

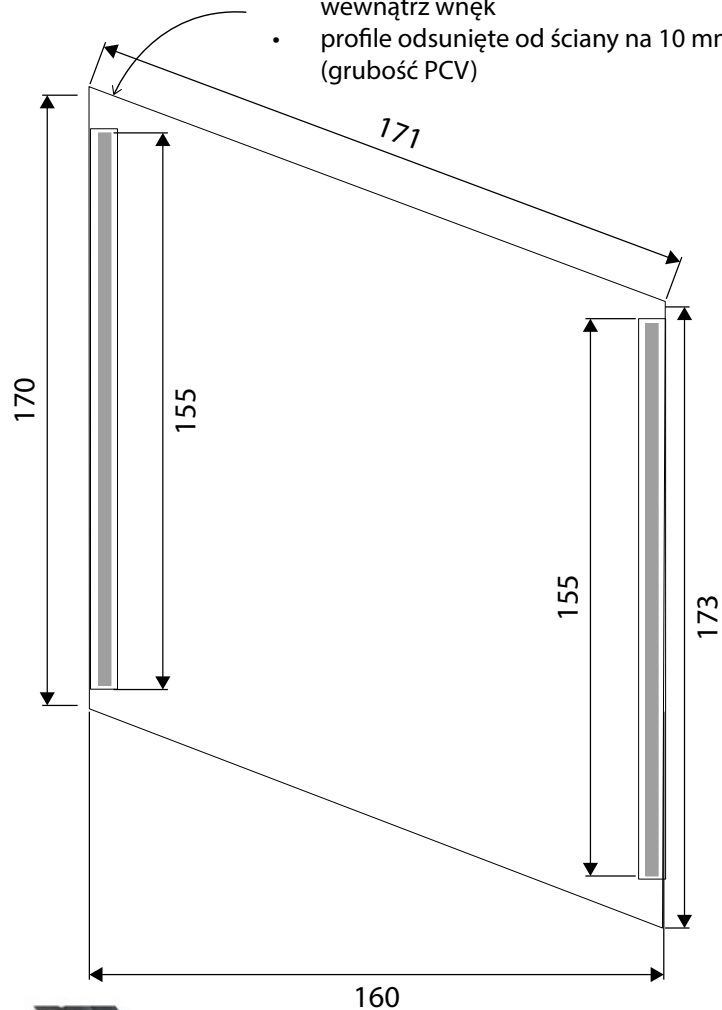

Profil ościeżnicowy UA 75 wzmacniony



Rzep ścienny B5C

Tył płyty

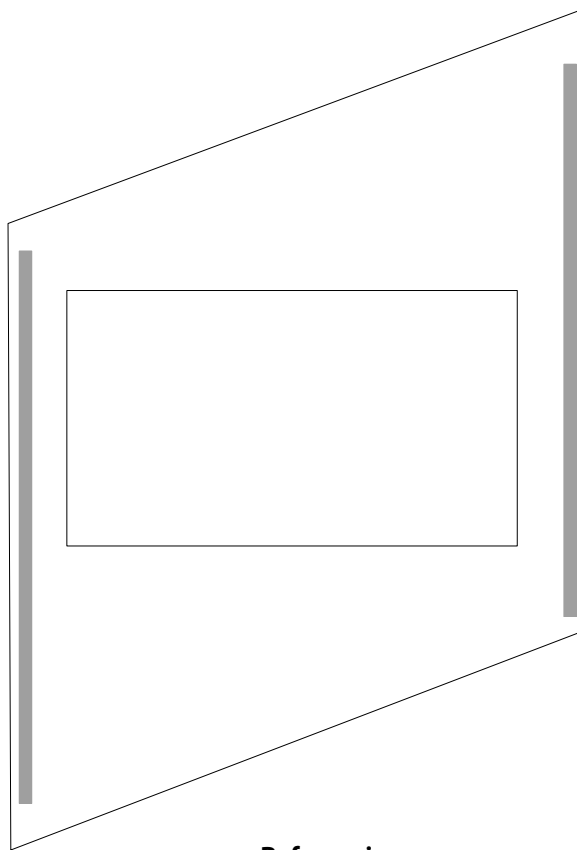

Referencje

Front płyty

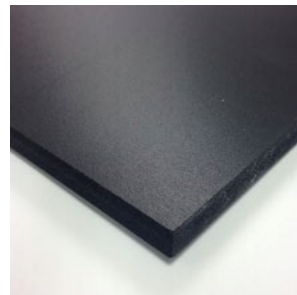
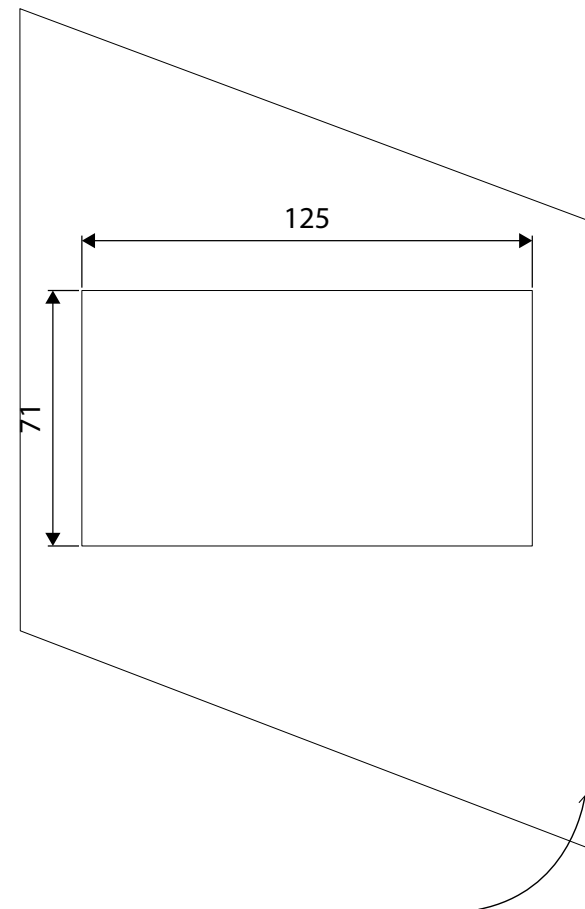

Płyta z wycięciem na TV

- PCV spienione w kolorze czarnym 10 mm grubości

Korytarz z projekcjami - zabudowa wnęk

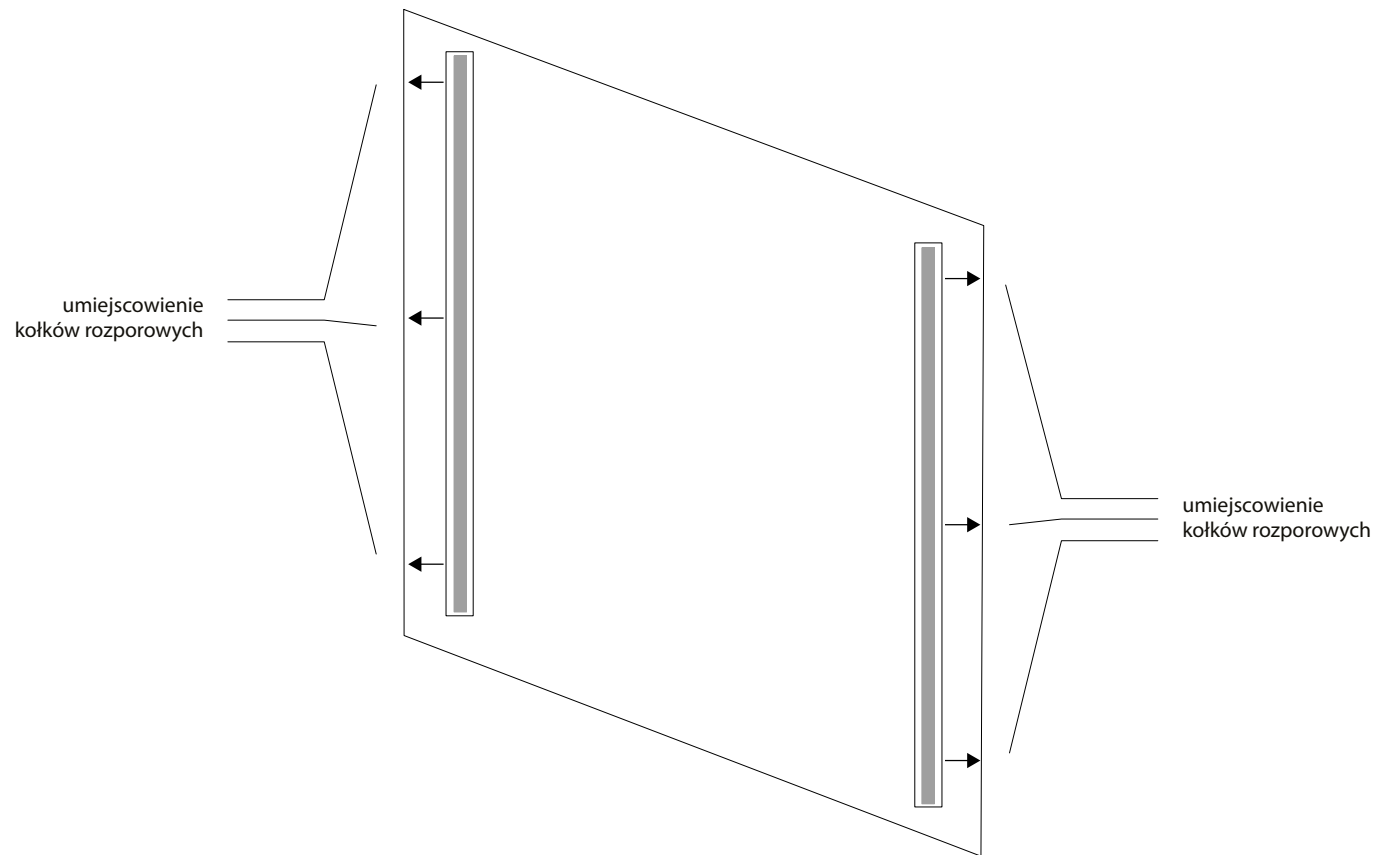

Ekspozycja maski na plexi z maską

**Linka stalowa z haczykami
z wykorzystaniem dziur już
istniejących w plexi**

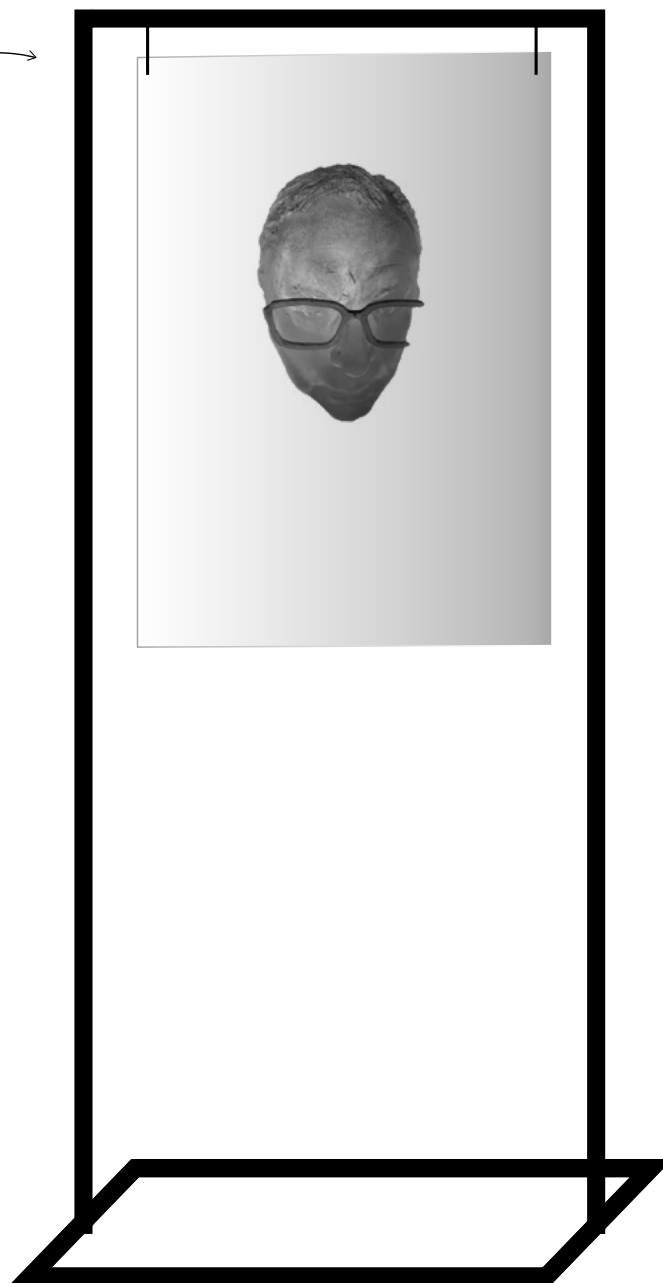

Ścianki materiałowe przy projekcjach - 240x300 cm



Korytarz z projekcjami - umiejscowienie ścianek materiałowych

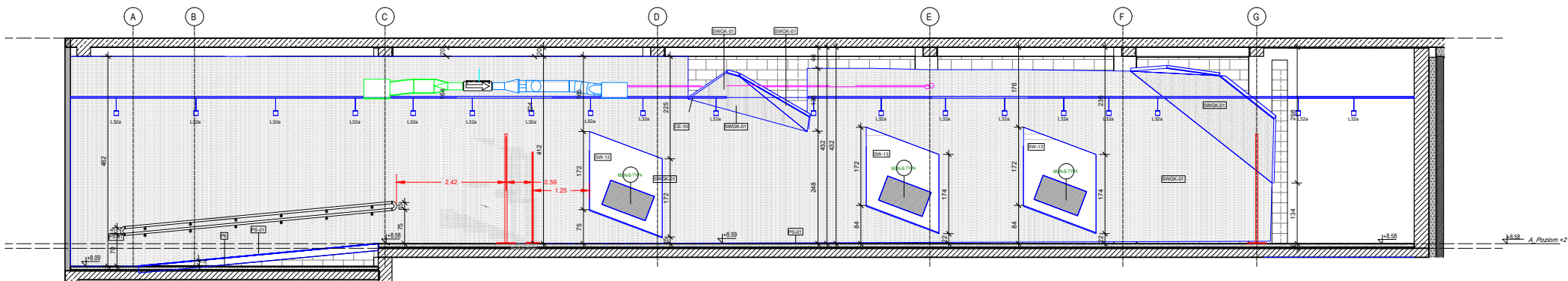

KORYTARZ - PRZEKRÓJ A-A

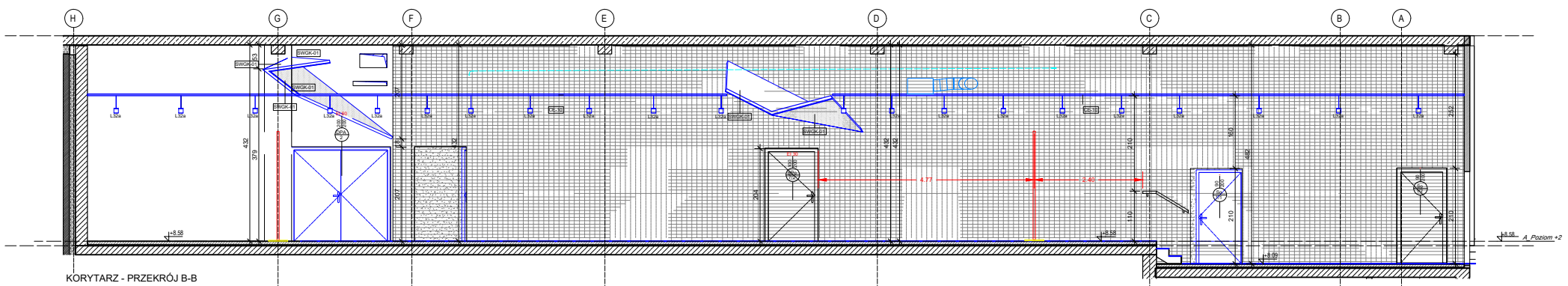

KORYTARZ - PRZEKRÓJ B-B

półka z urną szklaną na booklet - rys. techniczny

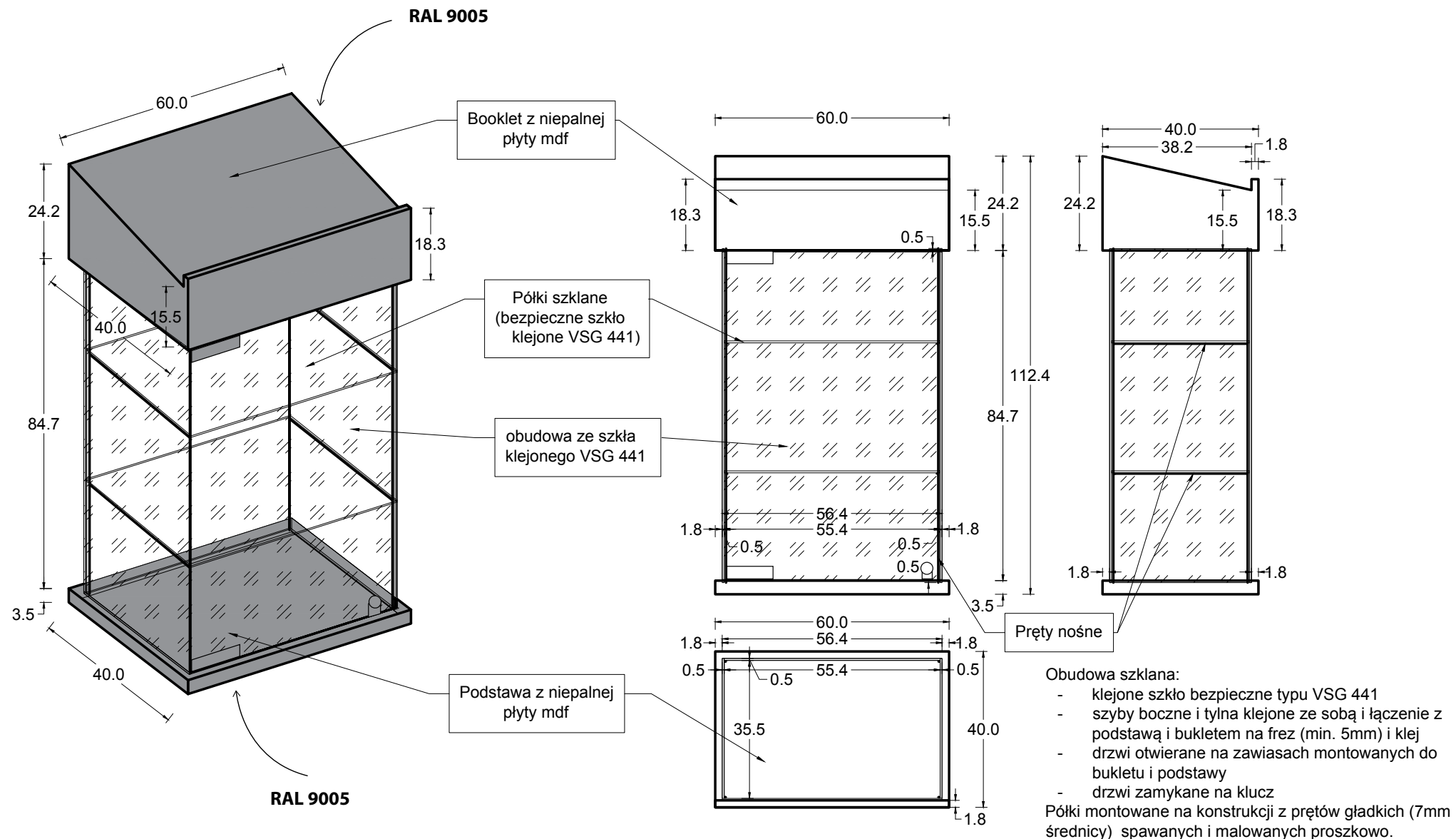

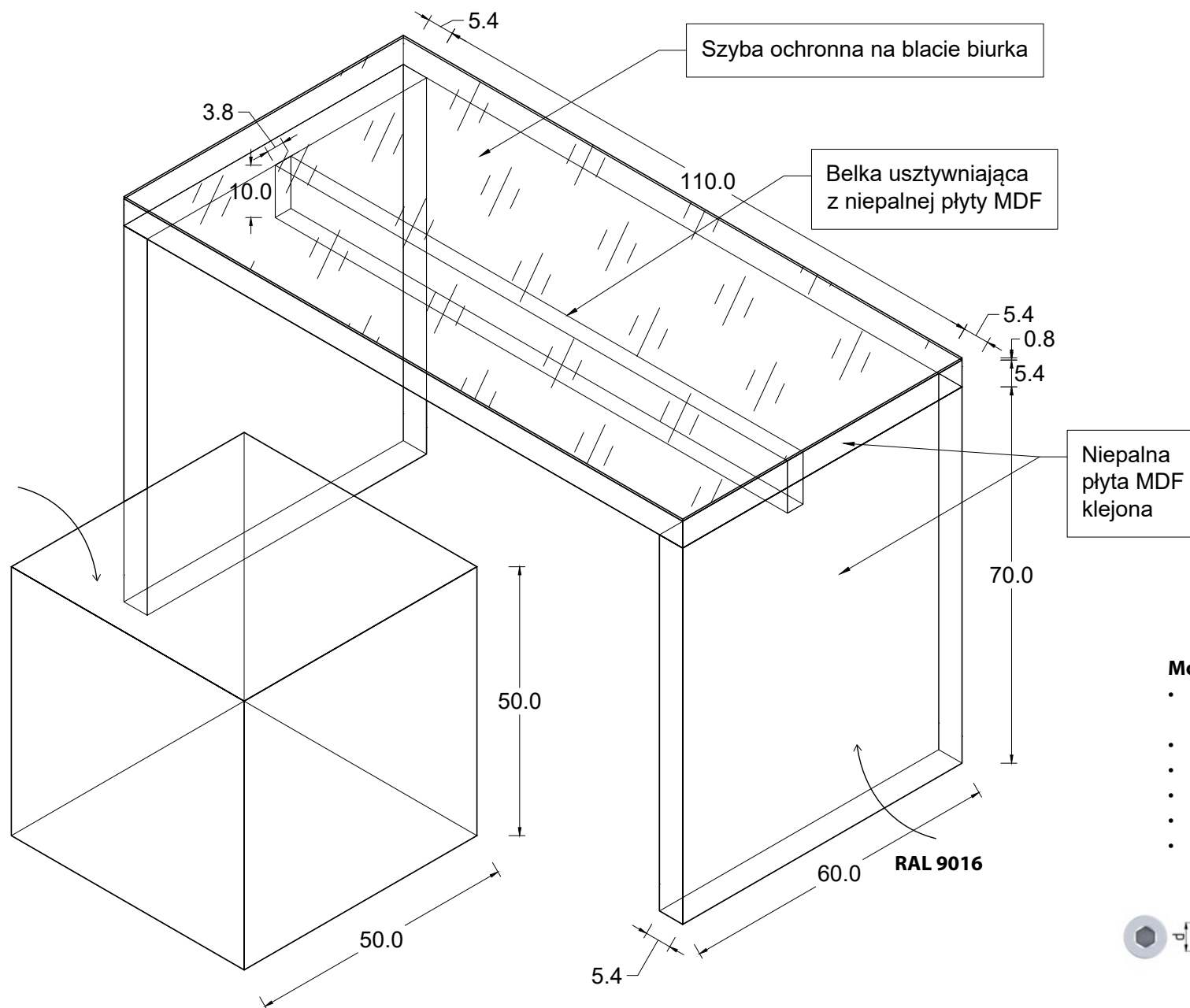

Mocowanie

- Wkręty konfirmaty z wgłębieniem imbusowym
- Średnica – 7,0 mm
- Długość całkowita – 70 mm
- Szerokość kołnierza – 10,5 mm
- Rozmiar klucza – SW4
- Pokrycie ocynk biały

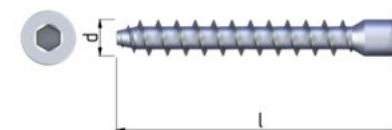

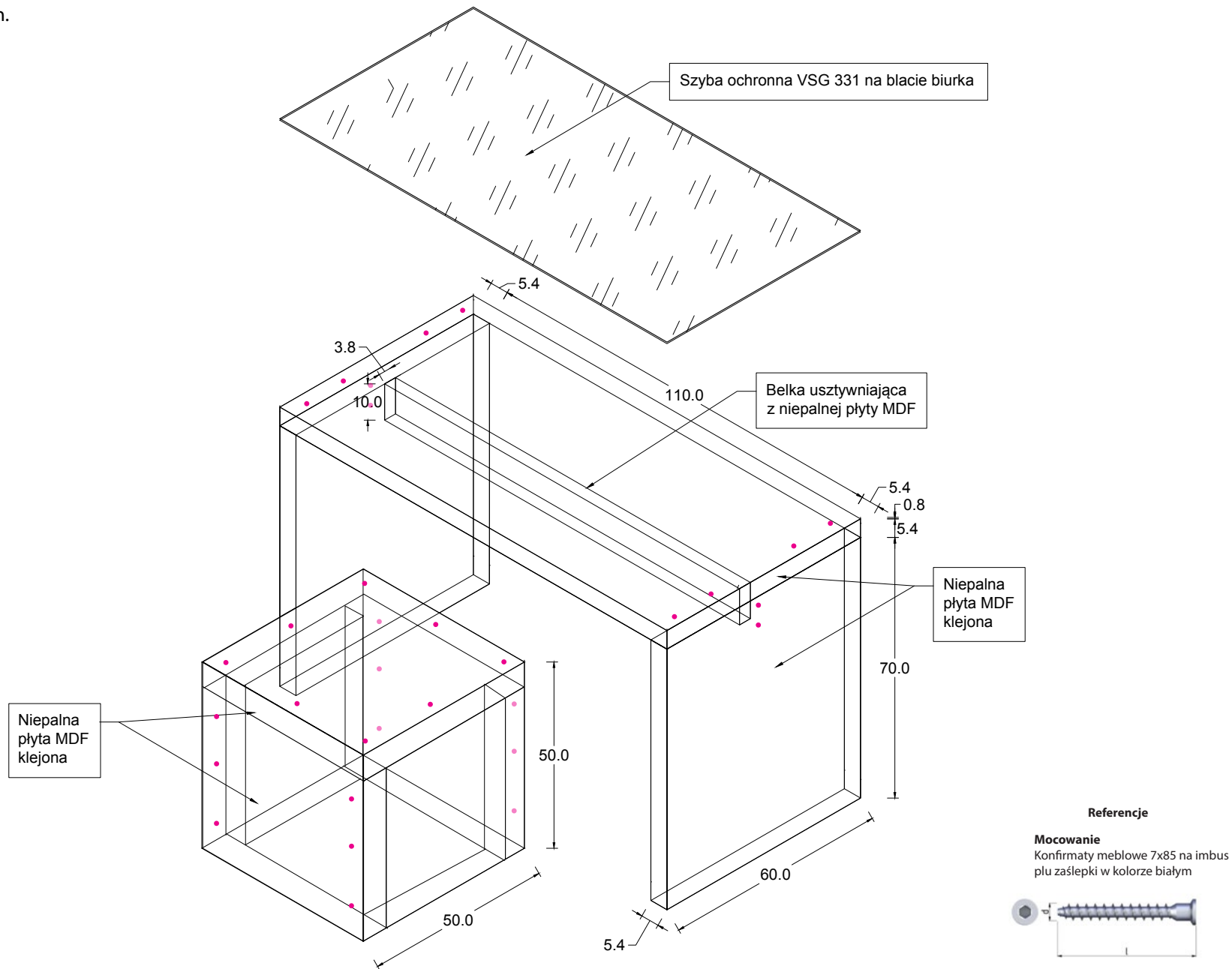

RAL 9016

● umiejscowienie konfirmatów

white cube

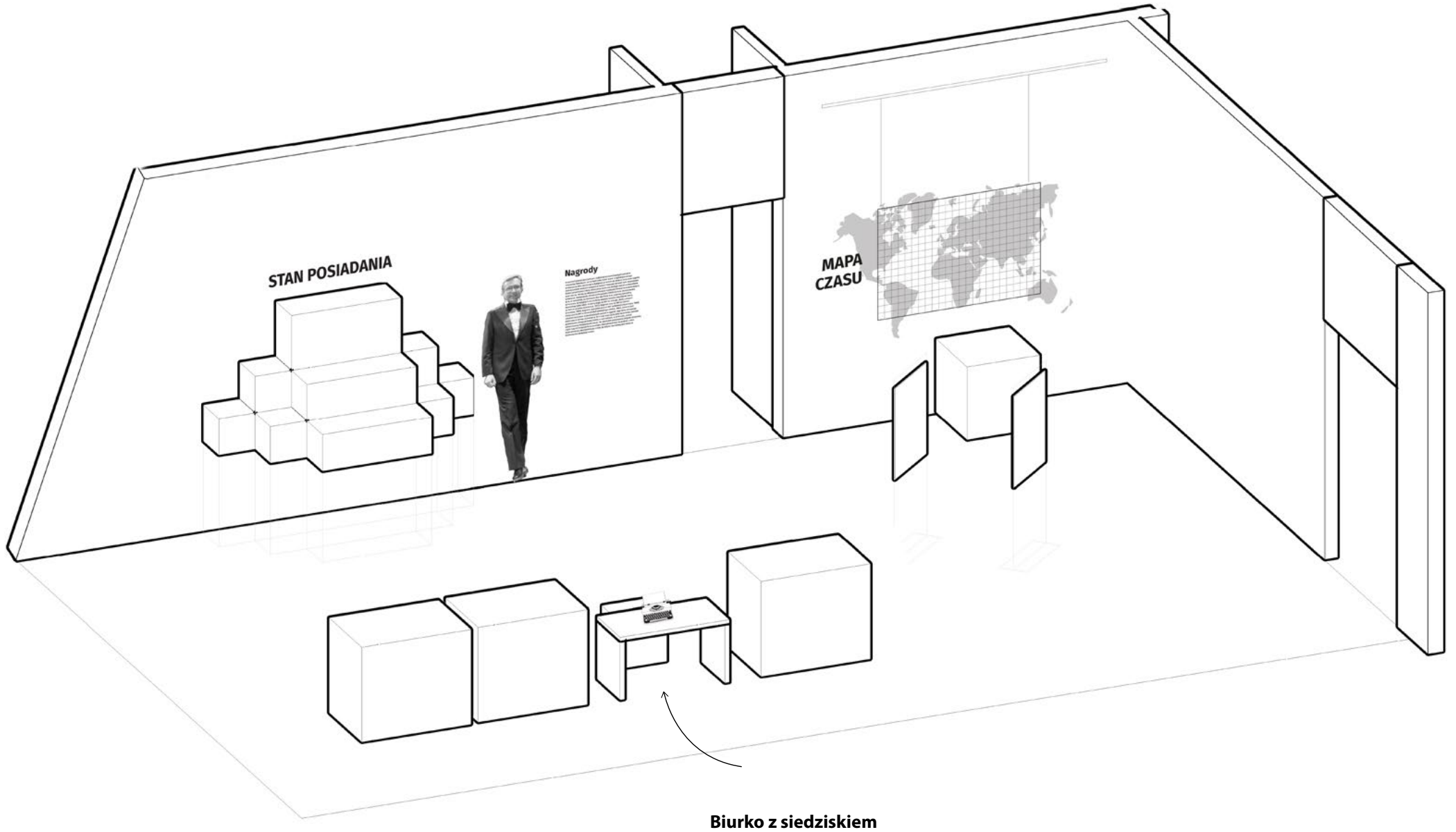

Biuurko z siedziskiem

stojak - rys. techniczny

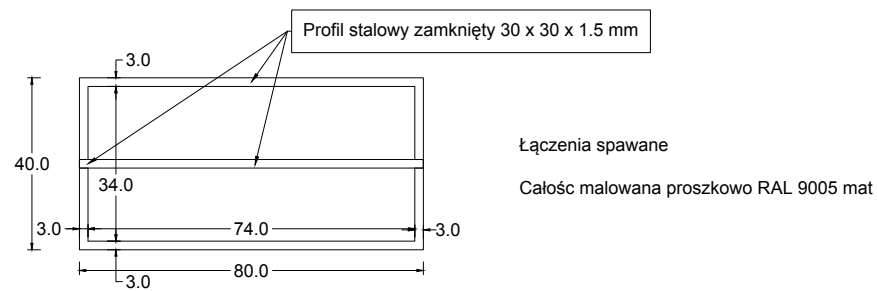
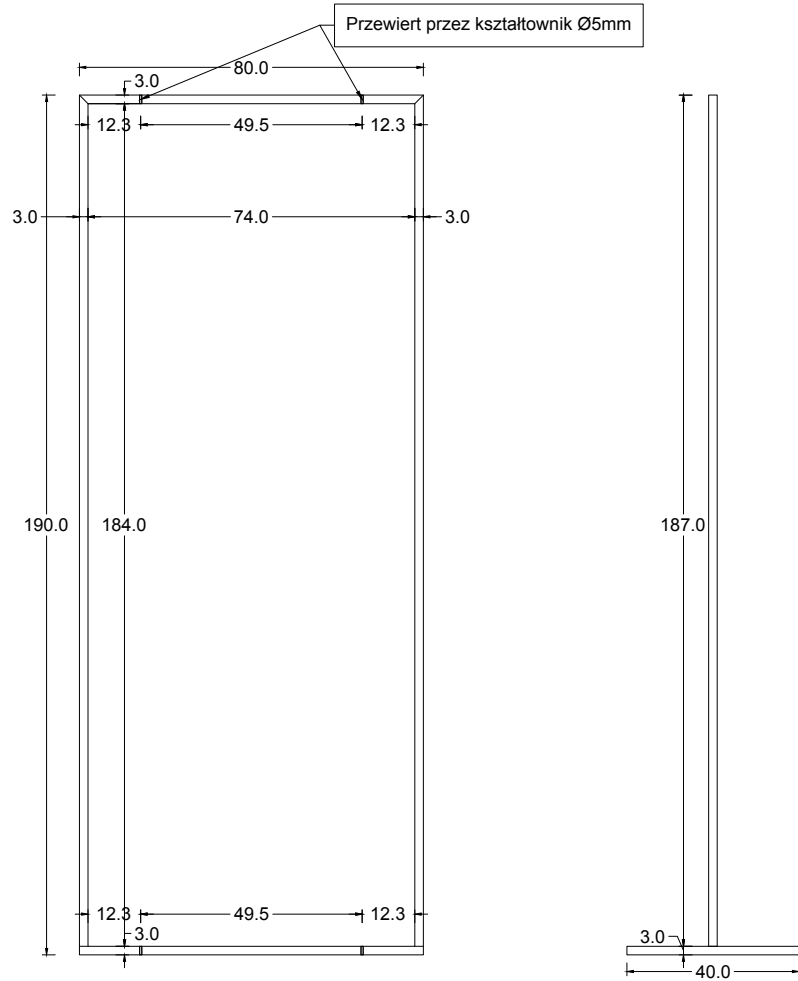

Referencje



Od spodu zamontowane ślizgi zabezpieczające podłogę przed porysowaniem

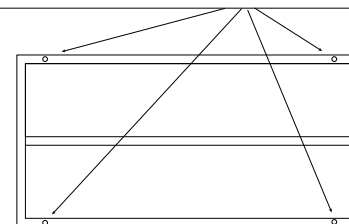

Ekspozycja maski na plexi z maską

**Linka stalowa z haczykami
z wykorzystaniem dziur już
istniejących w plexi**

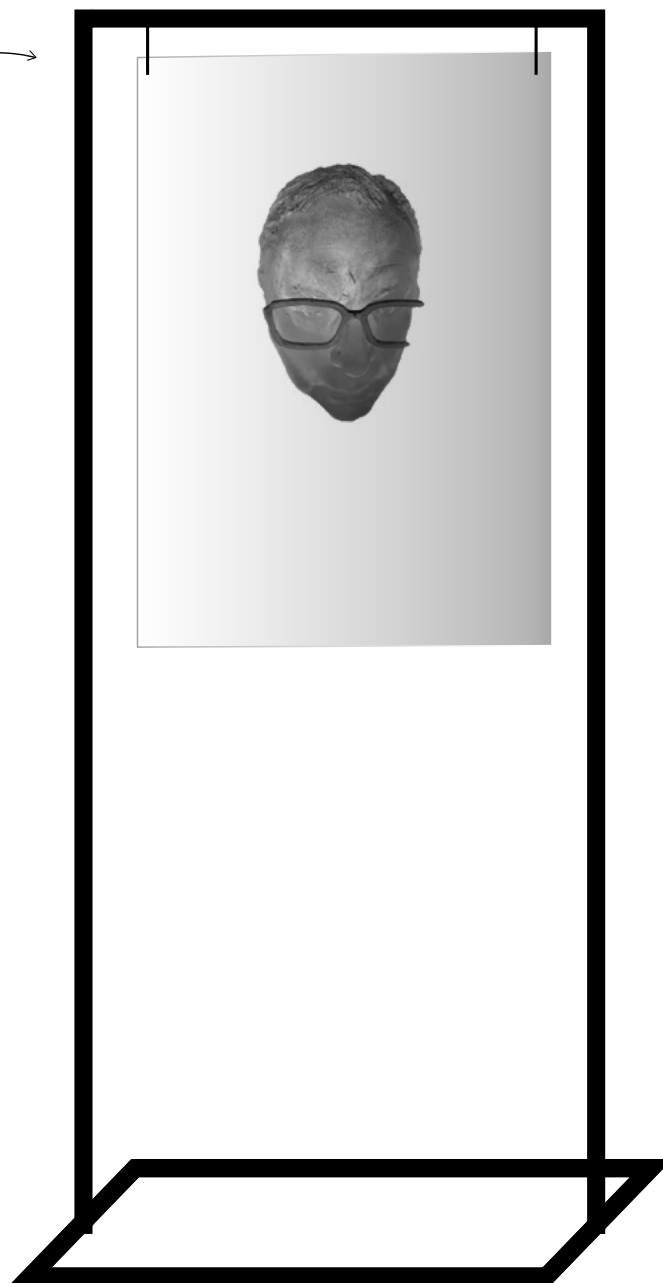

Stojaki z gablotami z plexi na dvd i vhs



Werki umieszczone na stojakach

stojaki dwustronne

przód tył

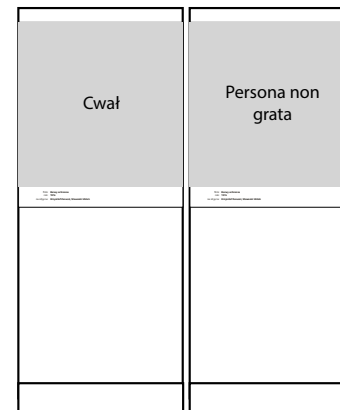
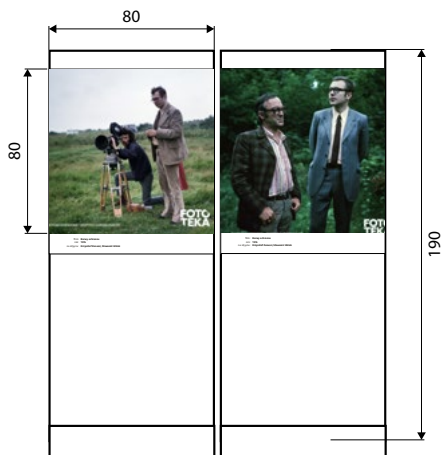

Instrukcja mocowania plansz na stajakach z profili stalowych

widok boczny

widok tylny

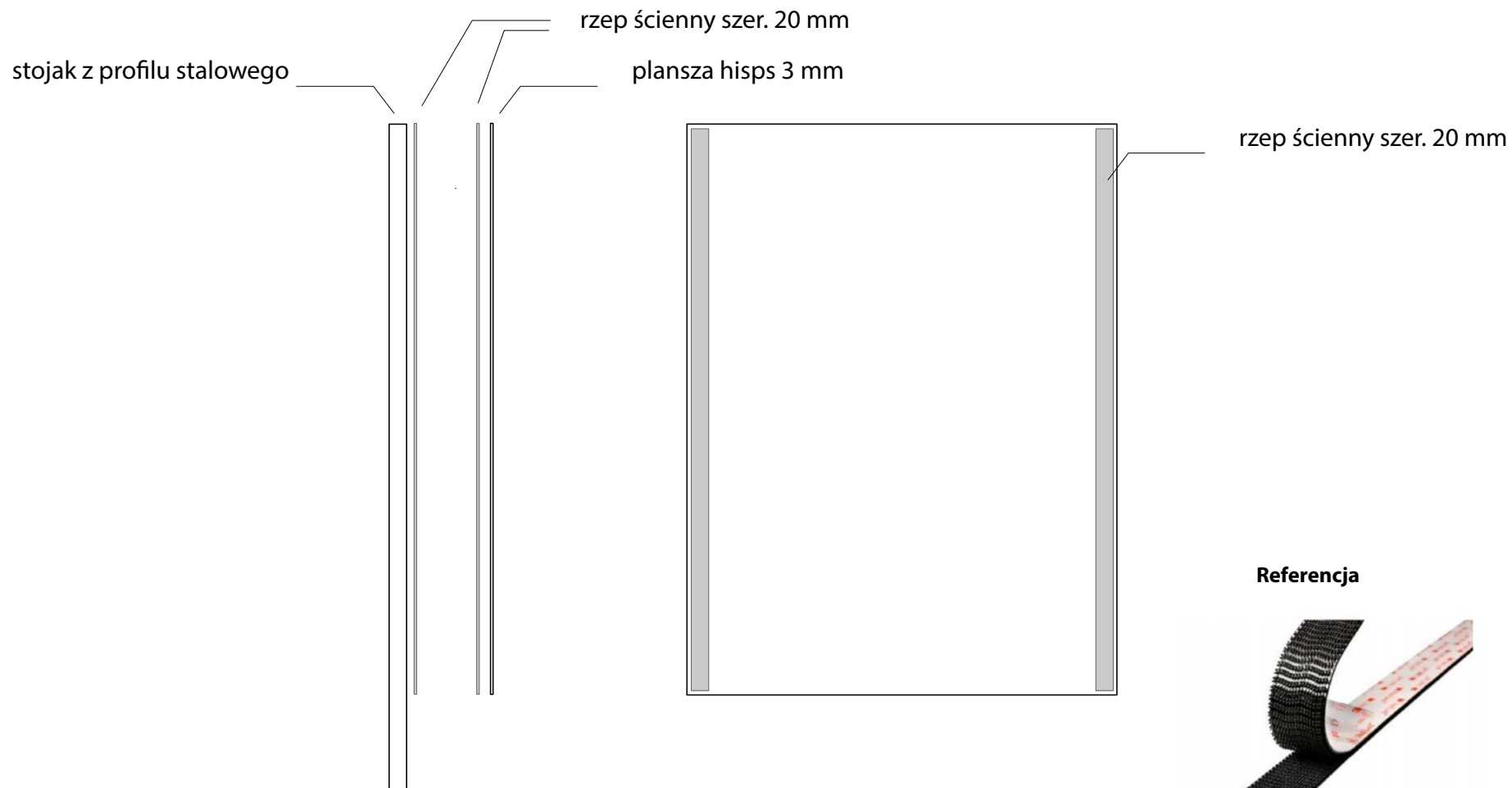

Referencja



Rzep ścienny B5C

gabloty na nagrody

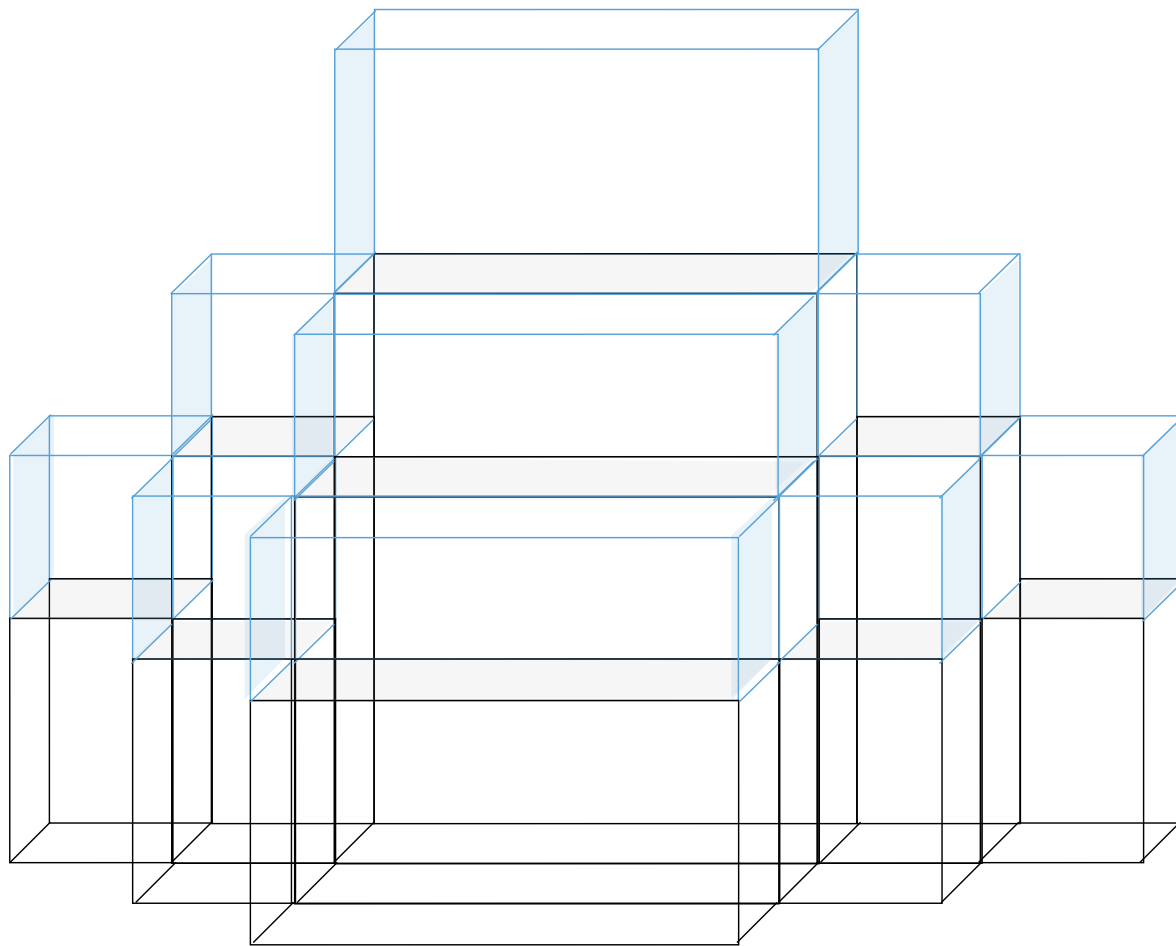

gabloty na nagrody - rys. tech.

Rama tylna (3 rząd)

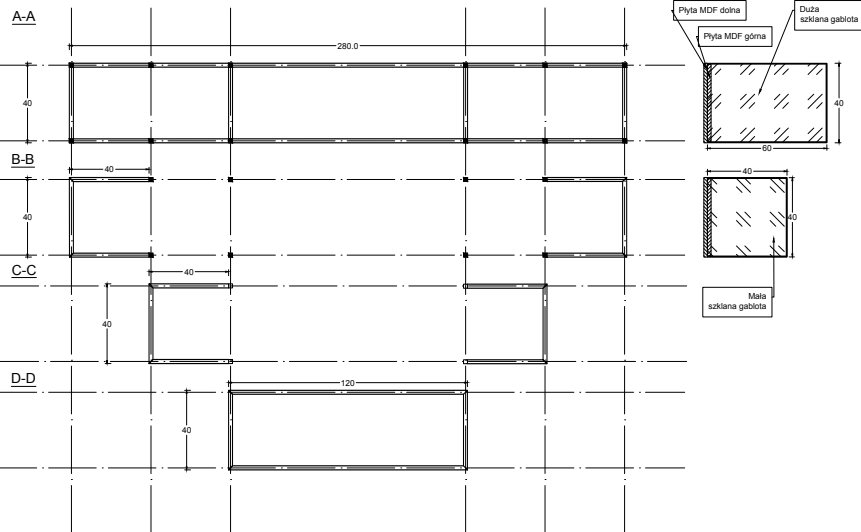
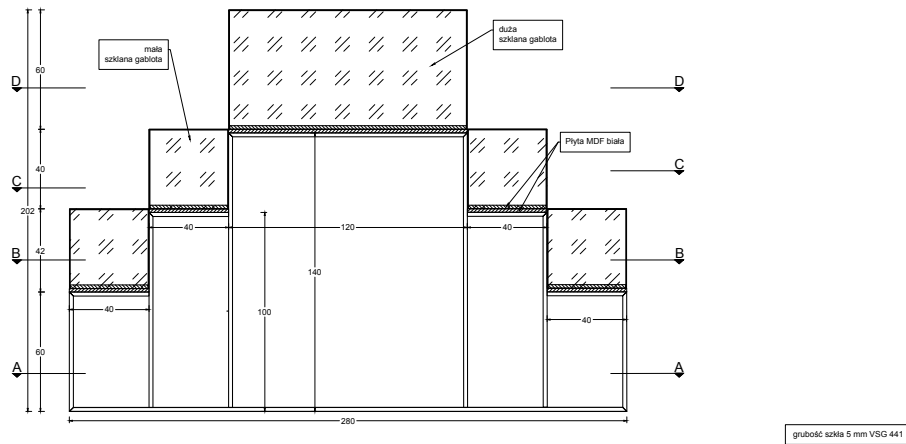

Rama środkowa (2 rząd)

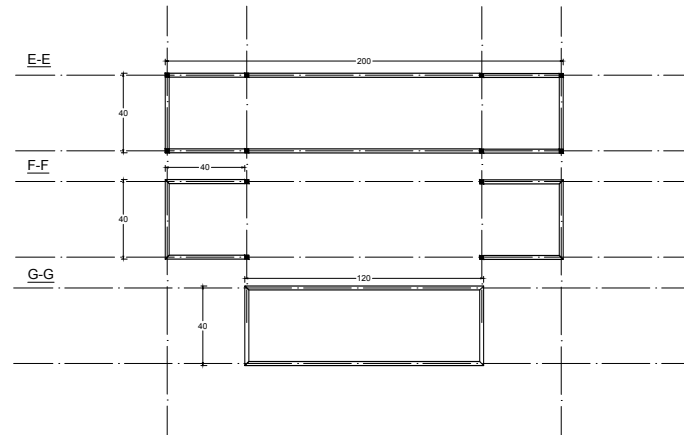
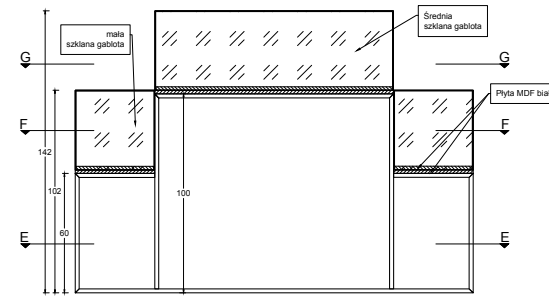

Rama przednia (1 rząd)

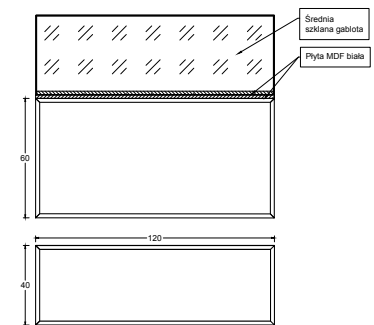

Konstrukcja

- konstrukcja podstawy wykonana z profili stalowych, malowanych proszkowo, **RAL 9016**
- kopuła wykonana ze szkła bezpiecznego, o zwiększonej odporności na przebicie i rozbicie – klasa P4A (zgodnie z PN-EN 356)
- krawędzie klejenia zacinane pod kątem 90°

Siatka z ramą

widok boczny



widok boczny
(przekrój)



stalowa linka z haczykiem

otwory do zawieszenia
o średnicy 5mm

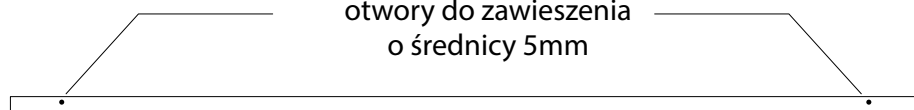

widok od góry

widok od frontu

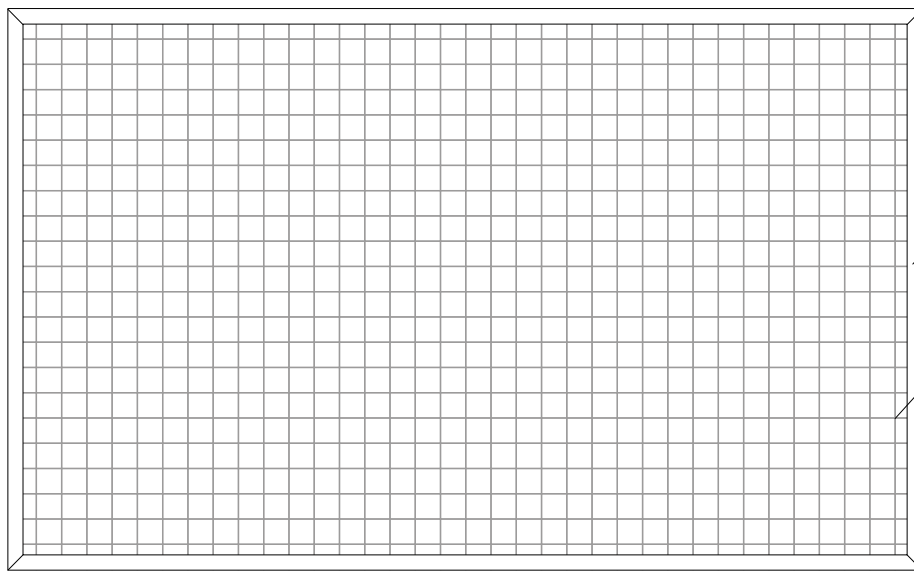

kątownik aluminiowy 3x3 cm

krata aluminiowa
oczko kraty 5x5cm
druć stalowy 4mm

siatka przyspawana
do ramy **od wewnątrz**

łączenie profili
pod kątem 45 stopni

całość malowana proszkowo - RAL 9016, mat

mapa namalowana na ścianie; identyfikatory i zdjęcia przytwierdzone do siatki

Zdjęcia

- wydruk na hipsie białym 1 mm
- wieszane na haczykach samoprzylepnych z tyłu zdjęć

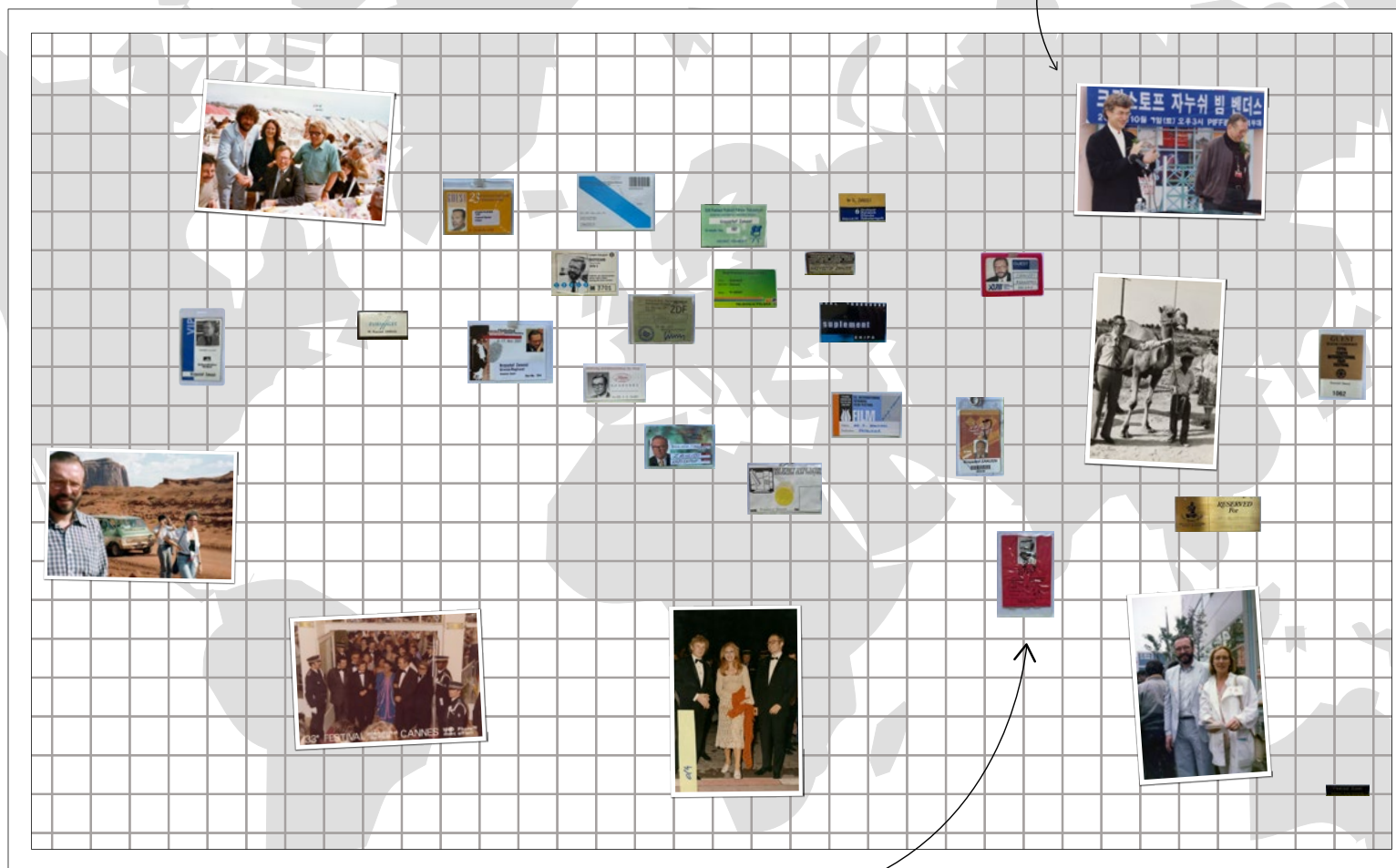
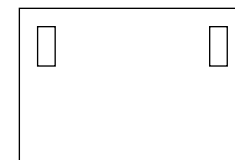

Identyfikatory

- mocowane na żyłkach przezroczystych
- identyfikatory bez etui i bez mocowania, dodatkowo nowe etui

white cube

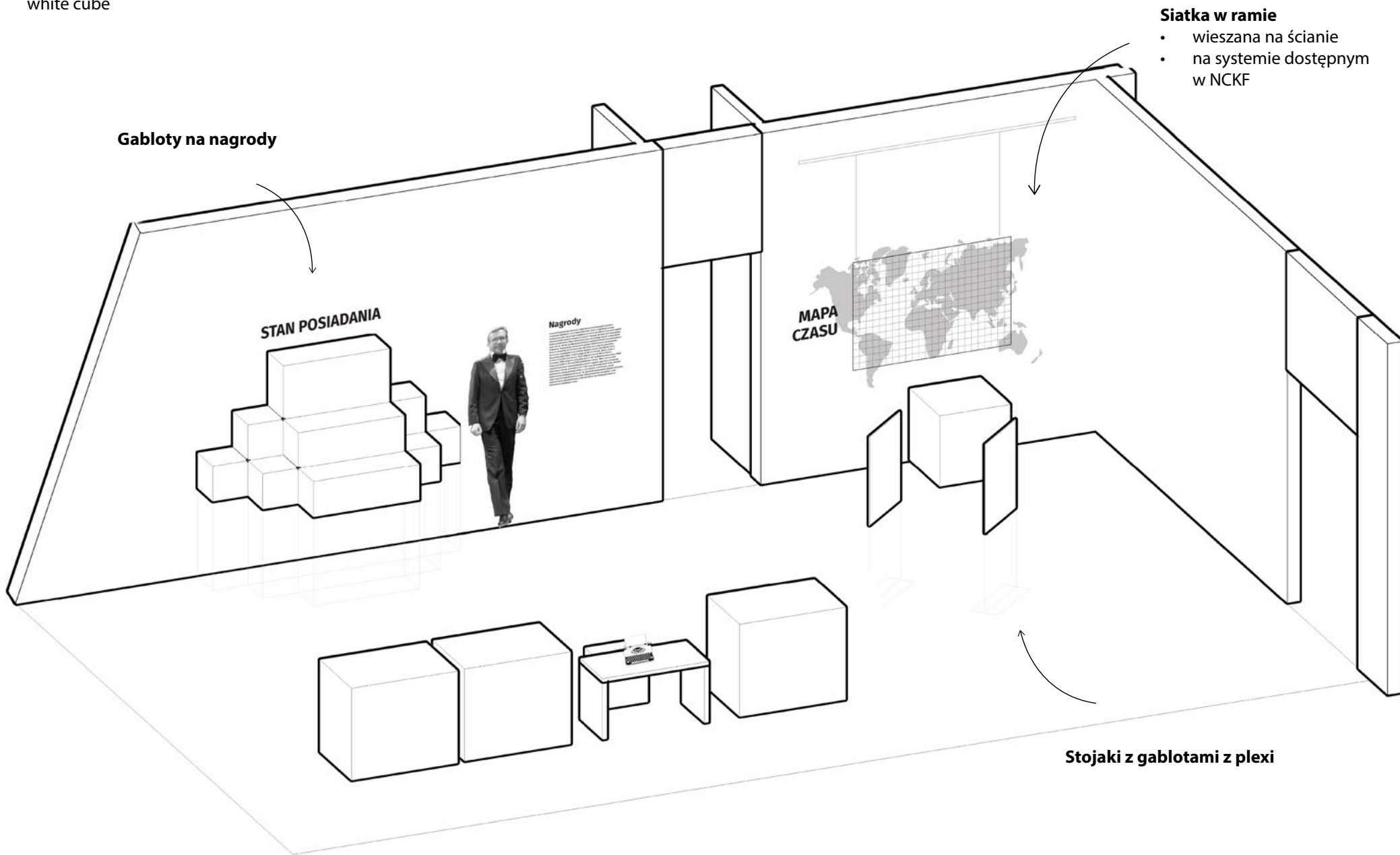

Gabloty na nagrody

STAN POSIADANIA

Nagrody

MAPA CZASU

Siatka w ramie

- wieszana na ścianie
- na systemie dostępnym w NCKF

Stojaki z gablotami z plexi

półka z urną szklaną na booklet - rys. techniczny

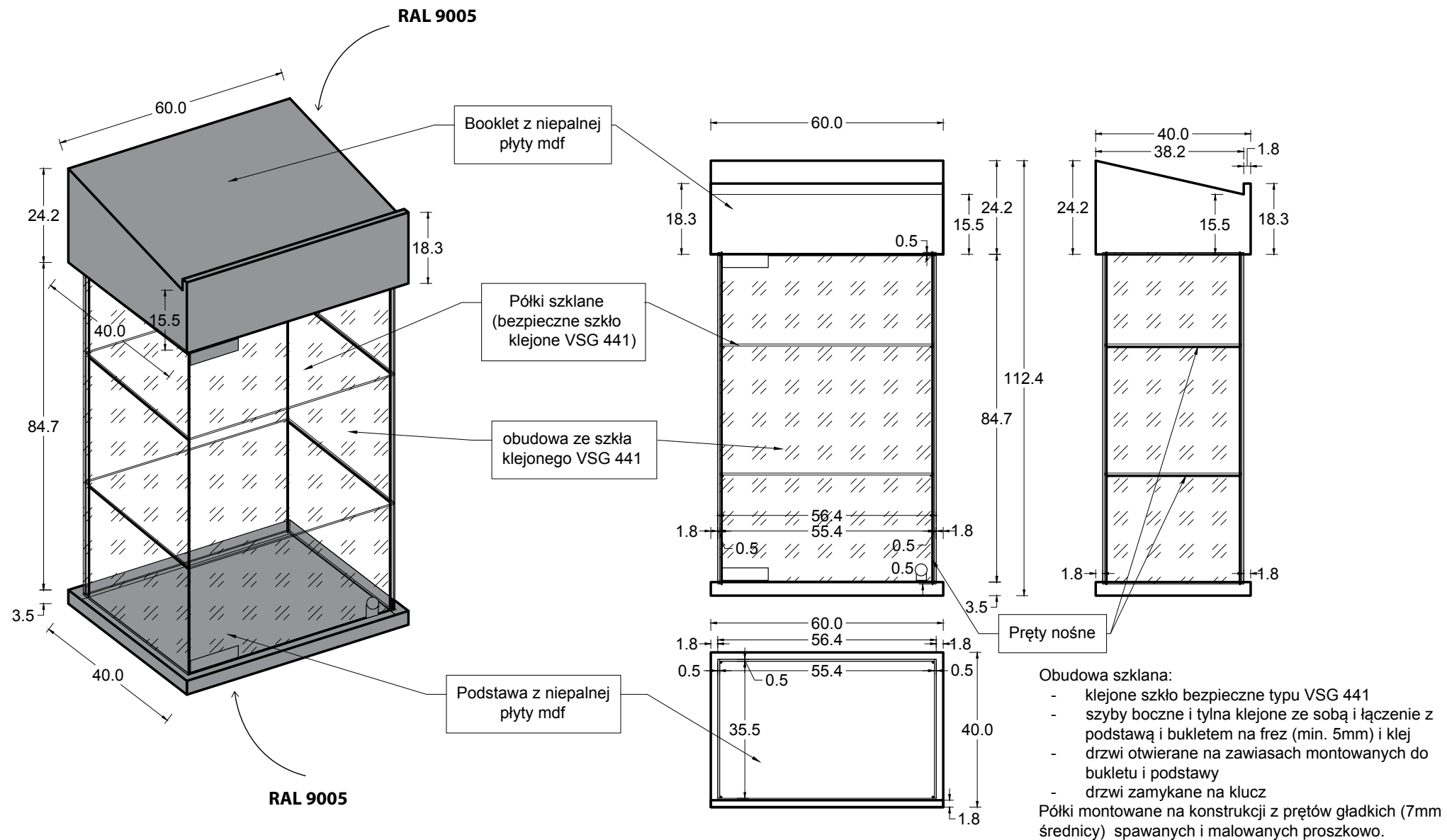

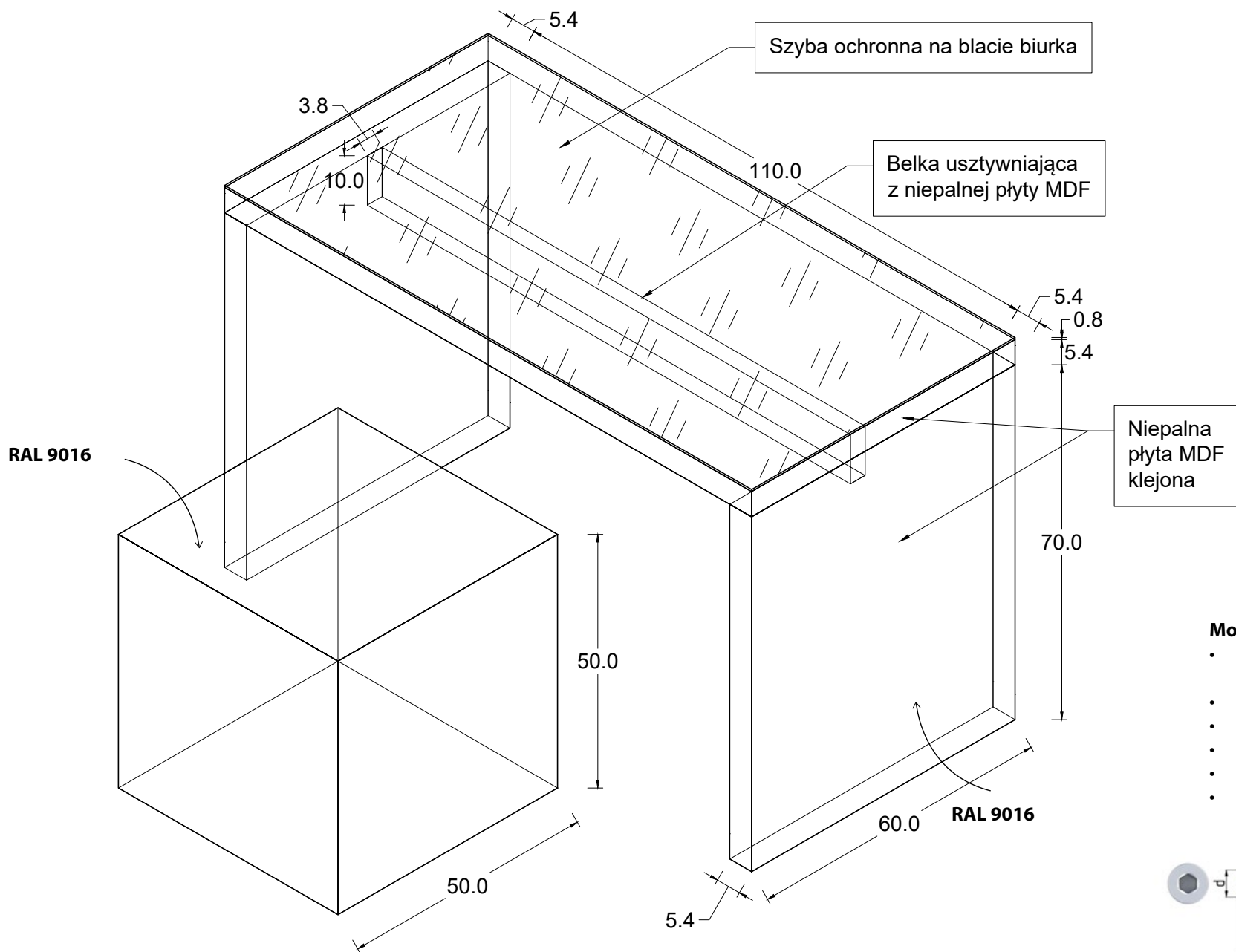

- Mocowanie**
- Wkręty konfirmaty z wgłębieniem imbusowym
 - Średnica – 7,0 mm
 - Długość całkowita – 70 mm
 - Szerokość kołnierza – 10,5 mm
 - Rozmiar klucza – SW4
 - Pokrycie ocynk biały

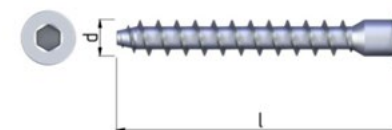

gabloty na nagrody

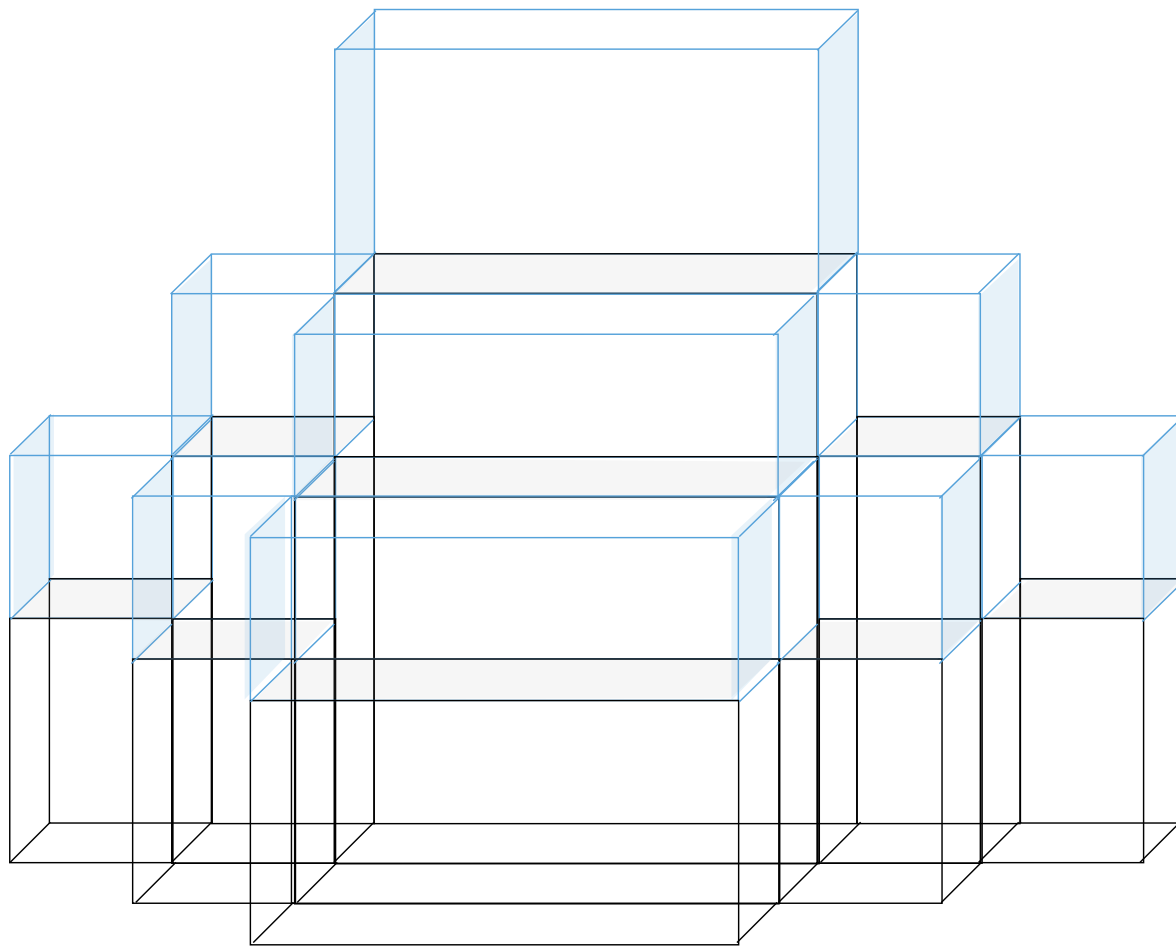

gabloty na nagrody - rys. tech.

Rama tylna (3 rząd)

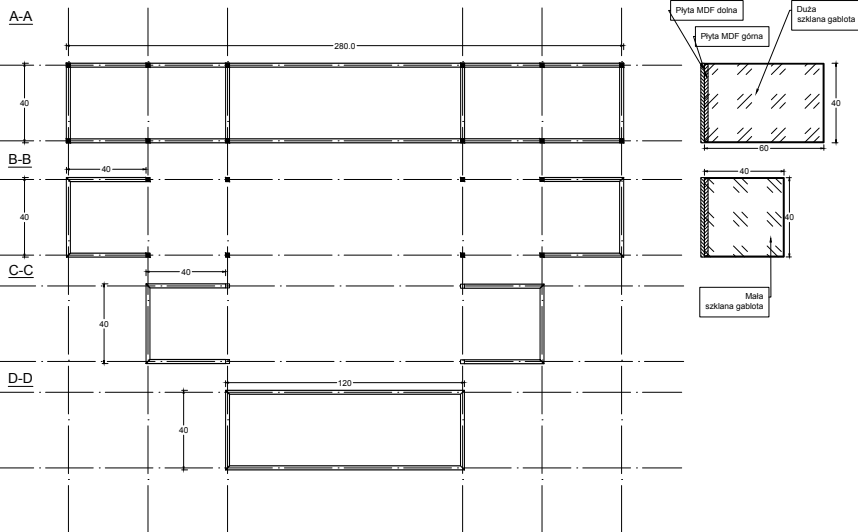
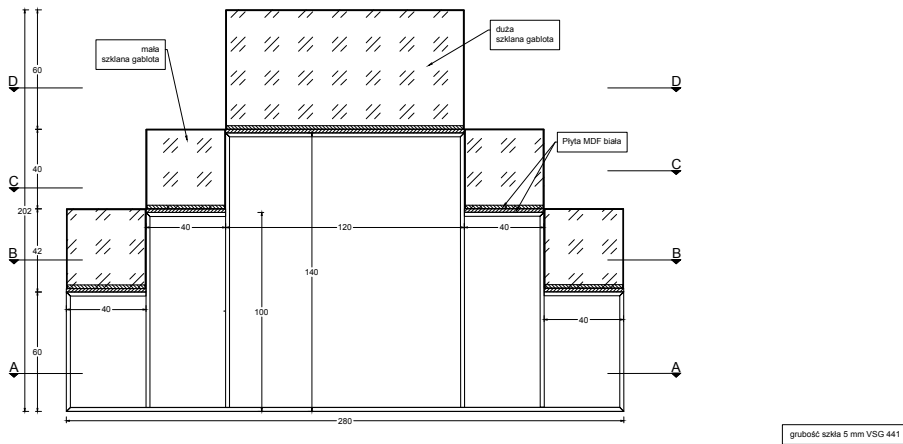

Rama środkowa (2 rząd)

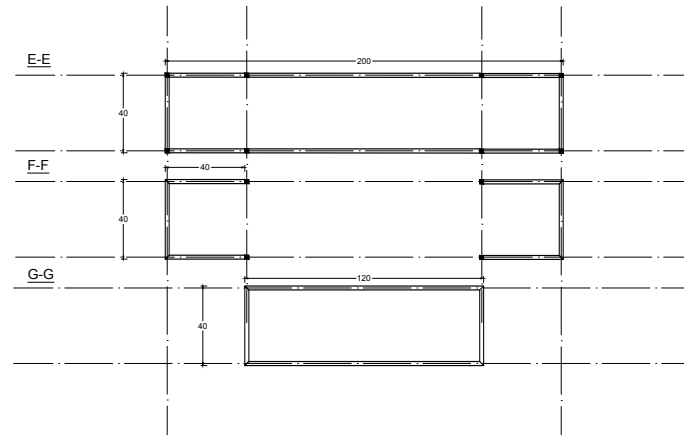
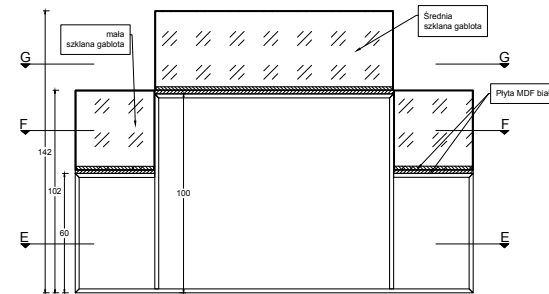

Rama przednia (1 rząd)

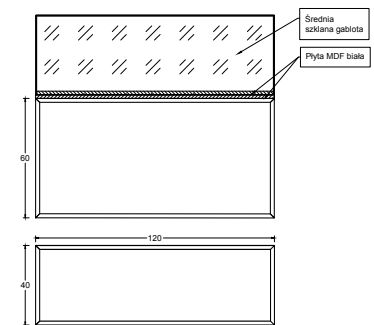

Konstrukcja

- konstrukcja podstawy wykonana z profili stalowych, malowanych proszkowo, **RAL 9016**
- kopała wykonana ze szkła bezpiecznego, o zwiększonej odporności na przebicie i rozbicie – klasa P4A (zgodnie z PN-EN 356)
- krawędzie klejenia zacinane pod kątem 90°

white cube

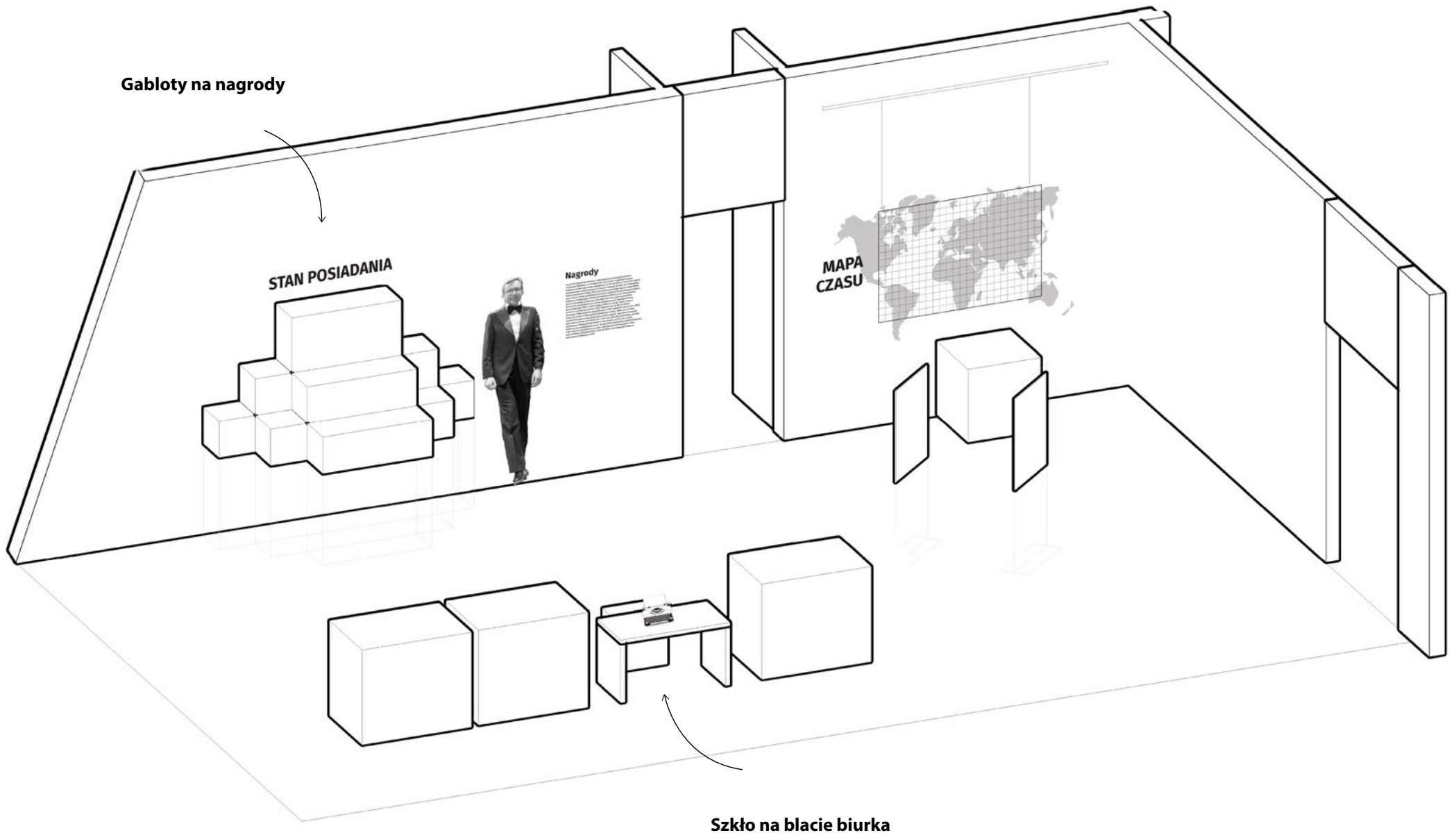



KRZYSZTOF ZANUSSI

ZALEŻY JAK SIĘ PATRZY

Wydaje się, że już w młodym wieku Krzysztof Zanussi zdecydował się wykorzystać każdą minutę swojego życia. Uczył się języków obcych, studiował na kilku kierunkach, szlifował umiejętności dyplomaty, działał w studenckim kabarecie, zasiadał w licznych gremiach decyzyjnych i już w filmie amatorskim odniósł znaczące sukcesy. Kończąc studia w Szkole Filmowej w Łodzi i rozpoczynając pracę w profesjonalnej kinematografii, systematycznie sięgał po najważniejsze nagrody w kraju i za granicą. Szybko stał się klasykiem i choć jego dorobek filmowy zazwyczaj kojarzony jest z *Barwami ochronnymi*, *Iluminacją* czy *Rokiem spokojnego słońca*, w rzeczywistości pozostaje bogaty, różnorodny i w gruncie rzeczy nieznanym. Szczególnie żał arcydzieł, takich jak *Paradygmat* czy *Imperatyw*, które znane są jedynie niewielkiemu gronu kinofilów. Krzysztof Zanussi to nie tylko światowej sławy reżyser, ale też profesor, wykładowca, postać medialna, a także uczestnik niezliczonych spotkań, seminariów i dyskusji. Zawsze szedł pod prąd: w okresie transformacji ustrojowej jako jedyny podkreślał potrzebę urynkowienia kinematografii i przywołał z zagranicznych wojaży wzorce kina producentów. Na planie filmowym zawsze ubrany był w garnitur, zwracał się do wszystkich per „pan” i „pani”, zachowywał najwyższą kulturę słowa i dżentelmeńskie maniery. Dziś dystansuje się od lewicowych i liberalnych idei, pozostając wierny tradycjom chrześcijańskim i konserwatywnym – być może w ten sposób pozostając najbardziej zbuntowanym filmowcem rodzimej kinematografii.

Wystawa *Krzysztof Zanussi. Zależy jak się patrzy* zbiega się z obchodami 85. urodzin twórcy. Mimo tej zbieżności nie aspirujemy do ukazania całego artystycznego dorobku mistrza. Zrezygnowaliśmy z klasycznej formuły „wielki człowiek i jego dzieło” na rzecz subiektywnego, ale uważnego spojrzenia na postać reżysera i jego twórczość. Dzięki wielomiesięcznej kwerendzie w domowych zbiorach reżysera oraz państwowych i prywatnych archiwach udało nam się wyodrębnić kilka przestrzeni tematycznych. Wyróżniliśmy proces twórczy, śledząc drogę od pomysłu, poprzez scenariusz, scenopis, pracę na planie, perturbacje związane z kolaudacją i cenzurą, a kończąc na gotowym filmie. Te materialne ślady powstawania dzieła uzupełnią kasety VHS, Beta i płyty wizyjne z oficjalnymi i pirackimi edycjami filmów Zanussiego. Nie zapominamy również o plakatach, fotosach, werkach i fragmentach recenzji prasowych. Wśród setek nagród, które otrzymał reżyser, prezentujemy te najcenniejsze i najciekawsze. Sferę zawodową uzupełniają stanowiska ekspozycji, na których przedstawiamy Zanussiego w życiu prywatnym, jego fascynacje podróżami, rytuałem wysyłania pocztówek, kolekcjonerstwem, a nawet strojami.

Niezwykle ważnym dopełnieniem wystawy są mappingi i wideoeseje, w których śledzimy styl, treść, formę filmów Zanussiego, starając się także dotknąć tajemnicy przenikającej jego dzieła. Mamy nadzieję, że ten multimedialny i immersyjny charakter wystawy stanie się zachętą do tego, aby uważniej przyjrzeć się twórczości Krzysztofa Zanussiego.

NKKiF
NARODOWE CENTRUM
KULTURY FILMOWEJ

ŁÓDŹ
KÓDŹ

ŁÓDŹ
MIĘDZYNARODOWY
FESTIWAL
FILMOWY

Ministerstwo Kultury
i Dziedzictwa Narodowego

Stowarzyszenie
Filmowców
Polskich

ARCHIWUM
PAŃSTWOWE
ARCHIWUM FILMOWE W ŁODZI

Początki twórczości

Już jako szesnastolatek Krzysztof Zanussi zaczął oprowadzać po Warszawie zagraniczne wycieczki. Najpierw była to młodzież uczestnicząca w Światowym Festiwalu Młodzieży, a następnie cudzoziemcy z wycieczek Orbisu.

Młody Zanussi szybko zorientował się, że przybywający do Polski turyści niespecjalnie interesują się historią naszego kraju, a pogadanki o ulicach, murach i zniszczonych budynkach stolicy zwyczajnie ich nużą. Słuchali za to chętnie historii o ślubie, który w jednym z warszawskich kościołów miała jakoby wziąć Katarzyna II Wielka z Napoleonem Bonaparte. I to, zdaje się, był moment graniczny, w którym przewodnik Zanussi, jeszcze nieświadomy przeistoczenia, zamieniał się w reżysera Zanussiego. W fachu filmowca, tak samo jak w zawodzie przewodnika, kluczowa jest narracyjna biegłość i umiejętność opowiedzenia historii, która zdoła uwieść widza. Tę zdolność Krzysztof Zanussi szlifuje po dziś dzień, wciąż odnajdując się bardziej w filmie fabularnym niż kinie dokumentalnym.

Praca na planie

Niemal wszyscy wielcy reżyserzy mają swój niepowtarzalny styl oraz formalne rozwiązania, które cyklicznie powracają w ich filmach. Autorski bywa również proces pisania scenariusza i pracy na planie zdjęciowym. Wojciech Jerzy Has wymyślał swoje filmy już na etapie scenopisu, by następnie z żelazną konsekwencją egzekwować ich formę w trakcie kręcenia zdjęć. Przeciwnieństwem tego był model pracy Andrzeja Wajdy, którego filmy w dużej mierze rodziły się dopiero podczas zdjęć. Z kolei Krzysztof Kieślowski przywiązany był do etapu montażu. Jak na tym tle prezentuje się model pracy Krzysztofa Zanussiego? Jak twierdzą jego współpracownicy, w trakcie kręcenia zdjęć ekipie nie wolno używać wulgarnych słów, a reżyser często pracuje ubrany w garnitur. Paradoksalnie ten „gorset” zasad łączy się u Zanussiego z dużą elastycznością twórczą. Ma on przecież na swoim koncie filmy, w których kluczowa była aktorska improwizacja (*Za ścianą*, 1971) i żelazna konstrukcja filmowych postaci (*Życie rodzinne*, 1972). Zanussi obsadzał w głównych rolach naturšczyków (Jan Mysłowicz w *Strukturze kryształu*, Stanisław Latało w *Iluminacji*), ale współpracował także z najznamienitszymi aktorami w Polsce i za granicą. Potrafił zapanować nad superprodukcją *Z dalekiego kraju* (1981), jak i nad niskobudżetowym *Stanem posiadania* (1989), nad kryminałem *Morderstwo w Catamount* (1974), jak i kinem psychologicznym (*Imperatyw*, 1982). Zanussi jawi się jako twórca, dla którego ważniejsza niż celebrowanie pracy na planie jest idea, którą chce wyrazić za pomocą swojego filmu.

NA WIDOKU

Plakaty

Wraz z wprowadzeniem filmu do kin w przestrzeni miasta pojawiają się plakaty. Ten – zdawałoby się – banalny proces promocji łączy się z czymś ważnym: autor plakatu jako pierwszy interpretuje film. Tym samym plakat staje się autonomicznym, niezależnym tworem, często obiektem pożądania kolekcjonerów, niekiedy zaś dziełem ciekawszym od samego filmu. Na potrzeby wystawy dotarliśmy do kilkuset plakatów do filmów Krzysztofa Zanussiego. Dokonaliśmy subiektywnego wyboru i prezentujemy, naszym zdaniem, najlepsze z nich. Możecie Państwo podziwiać ikoniczne prace Franciszka Starowieyskiego, Andrzeja Pągowskiego, Jakuba Erola, Marka Freudenreicha, ale również znakomite, często nieznanne dzieła artystów zagranicznych. Przeskalowane plakaty tworzą autorskie kompozycje, które ogniskują się wokół najważniejszych filmów reżysera. Dopełnieniem tych prac są polskie i zagraniczne recenzje filmów Zanussiego.

Dystrybucja

Kino artystyczne z samego założenia skierowane jest do stosunkowo niewielkiej grupy wyrobionych widzów. Niekiedy dystrybucja filmu ogranicza się do życia na festiwalach oraz w wąskim rozpowszechnianiu. Już od czasu debiutanckiej *Struktury kryształu* (1969) filmy Krzysztofa Zanussiego nie przyciągały masowej publiczności. Przekładało się to również na liczbę kopii pokazowych. Na przykład obsypana nagrodami *Iluminacja* (1973) miała jedynie dziewięć kopii i przyciągnęła do kin ledwie 108 tysięcy widzów. Późniejszy o kilka lat *Rok spokojnego słońca*, który w 1984 roku zdobył Złotego Lwa w Wenecji, miał już 39 kopii pokazowych na taśmie 35 mm oraz 34 w wersji na 16 mm, ale obejrzało go 156 tysięcy widzów. Cieniem, który rzuca się po dziś dzień na recepcję filmów Krzysztofa Zanussiego, jest fakt, że wiele zagranicznych filmów reżysera nie było w PRL-u dystrybuowanych. Tym samym np. *Drogi pośród nocy* (1979), *Imperatyw* (1982) czy *Paradygmat* (1985) są wciąż szerzej nieznanne. Z kolei największym sukcesem frekwencyjnym był film *Z dalekiego kraju* (1981), który w Polsce wyświetlany był jedynie na nielegalnych pokazach w kościołach.

Biogram

Krzysztof Zanussi – reżyser filmowy, scenarzysta, producent. Jeden z najwybitniejszych twórców kina. Laureat setek nagród, w tym tak prestiżowych, jak Grand Prix na Międzynarodowym Festiwalu Filmowym w Locarno (*Iluminacja*, 1972), Wielka Nagroda „Złote Lwy Gdańskie” (*Barwy ochronne*, 1977), Złoty Lew na MMF w Wenecji (*Rok spokojnego słońca*, 1984), Nagroda Jury na MFF w Cannes (*Constans*, 1980). Filmy realizował w Polsce, ale także m.in. w Niemczech, Francji, Włoszech i Rosji.

Krzysztof Zanussi urodził się 17 czerwca 1939 roku w Warszawie. Tam też przeżył okupację i gehennę powstania warszawskiego. W 1955 roku ukończył Szkołę Podstawową oraz Liceum Ogólnokształcące przy ulicy Smolnej 30 w Warszawie (dawniej elitarne Gimnazjum Wojciecha Górskiego). Studiował fizykę na Uniwersytecie Warszawskim (1955–1959) oraz filozofię na Uniwersytecie Jagiellońskim (1959–1962). Jednocześnie pasjonował się filmem – uczestniczył w zajęciach Studium Wiedzy o Filmie prowadzonym przez Aleksandra Jackiewicza, był współzałożycielem pierwszego w Polsce Dyskusyjnego Klubu Filmowego – „Po prostu”, współpracował z czasopismem „Ekran”.

Od 1956 roku (film *Matura*) zrealizował serię filmów w ramach Amatorskich Klubów Filmowych. Zwieńczeniem sukcesów w AKF-ach stały się studia w Szkole Filmowej w Łodzi, którą ukończył w 1965 roku. Dyplomowa *Śmierć prowincjata* przyniosła Zanussiemu szereg prestiżowych nagród m.in. Lwa św. Marka na Międzynarodowym Festiwalu Dokumentalnym w Wenecji.

Po studiach Zanussi realizował filmy w Wytwórni Filmów Oświatowych w Łodzi, Wytwórni „Czołówka”, Telewizji Polskiej. W 1967 roku został członkiem Zespołu Filmowego „Tor”, a w latach 1980–2019 stał na jego czele, sprawując funkcję kierownika artystycznego.

Fabularnym debiutem Zanussiego była kameralna *Struktura kryształu* (1969), ale to dwa kolejne filmy *Życie rodzinne* (1970) i *Iluminacja* (1972) zostały obsypane nagrodami w kraju i za granicą. W 1974 roku w Stanach Zjednoczonych nakręcił *Morderstwo w Catamount*. Jego pozycję ugruntowały *Barwy ochronne* (1976), które do dziś uchodzą za jeden z najlepszych polskich filmów. Uznanie krytyki i publiczności zyskały też kolejne filmy: *Spirala* (1978), *Kontrakt* i *Constans* – oba z 1980 roku. Równocześnie Zanussi tworzył za granicą. W Niemczech wyreżyserował m.in. *Miłosierdzie płatne z góry* (1975), *Dom kobiet* (1977), *Drogi pośród nocy* (1979), *Pokuszenie* (1981). W roku 1981 artysta nakręcił *Z dalekiego kraju* (1981) – pierwszy fabularny film o papieżu Janie Pawle II. W latach 80. XX wieku Krzysztof Zanussi wyreżyserował znakomite *Imperatyw* (1982), *Rok spokojnego słońca* (1984) i *Paradygmat* (1985).

Pierwsze lata po transformacji ustrojowej przyniosły niskobudżetowy *Stan posiadania* (1989), *Dotknięcie ręki* (1992) z Maxem von Sydowem w roli głównej i autotematyczną komedię *Cwał* (1996). Zanussi wrócił również do telewizji, w której zrealizował cykl fabularny pt. *Opowieści weekendowe* (1996–2000) oraz przedstawienia Teatru Telewizji. Dużym sukcesem okazało się *Życie jako śmiertelna choroba przenoszona drogą płciową* (2000), za które otrzymał Złote Lwy na Festiwalu Polskich Filmów Fabularnych w Gdyni.

Po roku 2000 reżyser eksplorował główne tematy swojej twórczości: śmierć, metafizykę oraz powracającą w wielu konfiguracjach relację pan – sługa (*Persona non grata*, 2005; *Obce ciało*, 2014; *Eter*, 2018), ale poszukiwał też nowych formuł (*Głosy wewnętrzne*, 2009; *Serce na dłoni*, 2008; *Rewizyta*, 2009).

W 2019 roku Ministerstwo Kultury i Dziedzictwa Narodowego zlikwidowało kierowane przez Zanussiego Studio „Tor”. Decyzja ta zakończyła jego wieloletnią działalność producencką (*Śmierć jak kromka chleba*, 2004; *Pręgi*, 2004; *Julia wraca do domu*, 2002; *Pokot*, 2017). *Liczba doskonała* (2023) – najnowszy film reżysera powstał już Wytwórni Filmów Dokumentalnych i Fabularnych w Warszawie.

Poza działalnością filmową Krzysztof Zanussi jest reżyserem teatralnym i operowym (jego realizacje można było oglądać m.in. w Krakowie, Berlinie, San Miniato, Mediolanie, Rzymie, Palermo, Syrakuzach, Bonn), a także autorem książek: *O montażu w filmie amatorskim* (1968), *Między jarmarkiem a salonem* (1999), *Strategie życia, czyli jak zjeść ciastko i je mieć* (2015), *Uczyń ze swego życia arcydzieło* (2017), *Filmy, których już nie nakręcę* (2023). Ponadto pełnił wysokie funkcje w krajowych i zagranicznych organizacjach filmowców: wiceprezesa Stowarzyszenia Filmowców Polskich (1971–1981), przewodniczącego Rady Polskiej Federacji Dyskusyjnych Klubów Filmowych (1975–1978), prezydenta Europejskiej Federacji Realizatorów Audiowizualnych (1990–1994), prezydenta Stowarzyszenia EUROVISIONI (brak daty) oraz członka Zarządu Europejskiej Akademii Filmowej (2011–213).

Krzysztof Zanussi wykładał na wielu uczelniach filmowych za granicą (m.in. National Film School w Wielkiej Brytanii, Uniwersytet Columbia w Nowym Jorku), a także w Polsce m.in. na wydziale reżyserii Szkoły Filmowej w Łodzi (1970–1972), a od 1980 roku do dziś związany jest z Wydziałem Radia i Telewizji im. Krzysztofa Kieślowskiego Uniwersytetu Śląskiego.

Proces tworzenia

Krzysztof Zanussi równocześnie studiował filozofię na Uniwersytecie Jagiellońskim w Krakowie oraz reżyserię w Szkole Filmowej w Łodzi. Czas podróży pociągiem wykorzystywał na pracę zarobkową. Na kolanach kładł maszynę do pisania i tłumaczył teksty z obcych języków. Czasem stukot maszyny był na tyle nieprzyjemny, że rozbudzeni pasażerowie wyprasali natręta z przedziału. Na tej samej maszynie przepisywane były również pierwsze scenariusze młodego twórcy. Od tamtego czasu pierwsza wersja scenariusza niezmiennie pisana jest ręcznie, a dopiero później przepisywana na maszynie. Częstość dodatkiem do scenariuszy, zwłaszcza tych z początków filmowej kariery, są rysunki reżysera.

Większość filmów Krzysztofa Zanussiego rozgrywa się we współczesności i inspirowana jest autentycznymi historiami z życia rodzinnego reżysera. Na pytanie, jak tworzy scenariusze, odpowiada: „scenariuszy się nie pisze, scenariusze się wymyśla”. Pisanie jest aktem koniecznym dla komunikacji ze światem zewnętrznym, z ekipą filmu i producentami. Jednocześnie jest to chwila największego skupienia. Gdy Zanussi kończy pisać, pomysł zostaje przelany na papier, fikcyjny świat „ulatuje” z umysłu twórcy. Zdarza się, że później gotowy scenariusz czyta ze zdziwieniem, a na planie zdjęciowym niejednokrotnie musi wspomagać się notatkami.

Scenariusz, rysunki, przygotowania nigdy nie gwarantują, że scena będzie wyglądała dokładnie tak samo jak w wyobraźni reżysera. Jak podkreśla twórca: „Czasem rzeczywistość filmu jest gorsza, poniżej oczekiwań, a czasem jest lepiej niż to sobie wyobrażałem”. Momentem rozstrzygającym jest wejście na plan i rozpoznanie do jakiej inscenizacji skłaniają aktorzy i dana przestrzeń. Właśnie między improwizacją a bezpieczeństwem scenariusza rodzą się filmy Krzysztofa Zanussiego.

Nagrody

Krzysztof Zanussi jest jednym z najbardziej utytułowanych polskich reżyserów filmowych. Już w 1960 roku rozbił bank i z ogólnopolskiego konkursu na film amatorski w Bydgoszczy wrócił do domu z naręczem nagród. Zwieńczeniem edukacji reżysera w Szkole Filmowej w Łodzi była dyplomowa *Śmierć prowincjała* (1965), która przyniosła mu Złotego Dukata w Mannheim oraz Lwa św. Marka na Międzynarodowym Festiwalu Filmów Dokumentalnych w Wenecji. Debiutancka *Struktura kryształu* (1969) została uhonorowana m.in. w Valladolid, na festiwalu Mar del Plata oraz nagrodą specjalną w Panamie. W kolejnych latach filmy zdobyły kolejne prestiżowe laury. Wymieńmy tylko kilka: Srebrny Hugo na MFF w Chicago, Złoty Lampart na MFF w Locarno (*Iluminacja*, 1972), Nagroda Jury na MFF w Cannes (*Constans*, 1980), Nagroda Specjalna Jury na MFF w Wenecji (*Imperatyw*, 1982), Złoty Lew na MFF w Wenecji (*Rok spokojnego słońca*, 1984). Zanussi jest również laureatem najważniejszych polskich nagród. Jego filmy otrzymały Złote Lwy za *Barwy ochronne* w 1977 roku oraz *Życie jako śmiertelna choroba przenoszona drogą płciową* (2000), a sam reżyser, w 2019 roku, został uhonorowany Platynowymi Lwami. Na wystawie pokazujemy jedynie niewielką część nagród Krzysztofa Zanussiego. Zdecydowaliśmy się wybrać z nich najważniejsze, nie zapominając o tym, że reżyser doceniany jest także na festiwalach o mniejszej randze.

